

MOBILER, DIGITALER SPRACHVERSTÄRKER
PORTABLE DIGITAL VOICE AMPLIFIER



PA
by MONACOR®



WAP-7D

Best.-Nr. 17.2830

BEDIENUNGSANLEITUNG

INSTRUCTION MANUAL

MODE D'EMPLOI

ISTRUZIONI PER L'USO

MANUAL DE INSTRUCCIONES

INSTRUKCJA OBSŁUGI



D **Bevor Sie einschalten ...**

A Wir wünschen Ihnen viel Spaß mit Ihrem neuen Gerät von MONACOR. Bitte lesen Sie diese Bedienungsanleitung vor dem Betrieb gründlich durch und heben Sie sie für ein späteres Nachlesen auf.

CH

Der deutsche Text beginnt auf der Seite 4.

F **Avant toute installation ...**

B Nous vous souhaitons beaucoup de plaisir à utiliser votre nouvel appareil MONACOR. Veuillez lire la présente notice avec attention avant le fonctionnement et conservez-la pour pouvoir vous y reporter ultérieurement.

CH

La version française se trouve page 12.

E **Antes de la conexión ...**

Esperamos que disfrute de su nuevo aparato MONACOR. Lea atentamente las instrucciones de funcionamiento antes de utilizar el aparato y guárdelas para usos posteriores.

La versión española empieza en la página 20.

GB **Before you switch on ...**

We hope you will enjoy using your new MONACOR unit. Please read these operating instructions carefully prior to operation and keep them for later reference.

The English test starts on page 8.

I **Prima di accendere ...**

Vi auguriamo buon divertimento con il vostro nuovo strumento di MONACOR. Vi preghiamo di leggere attentamente le presenti istruzioni prima della messa in funzione e di conservarle per un uso futuro.

Il testo italiano inizia a pagina 16.

PL **Przed włączeniem ...**

Życzymy przyjemnej pracy z urządzeniem firmy MONACOR. Przed rozpoczęciem użytkowania, prosimy zapoznać się z niniejszą instrukcją obsługi, a następnie zachować ją do wglądu.

Polski tekst zaczyna się na stronie 24.

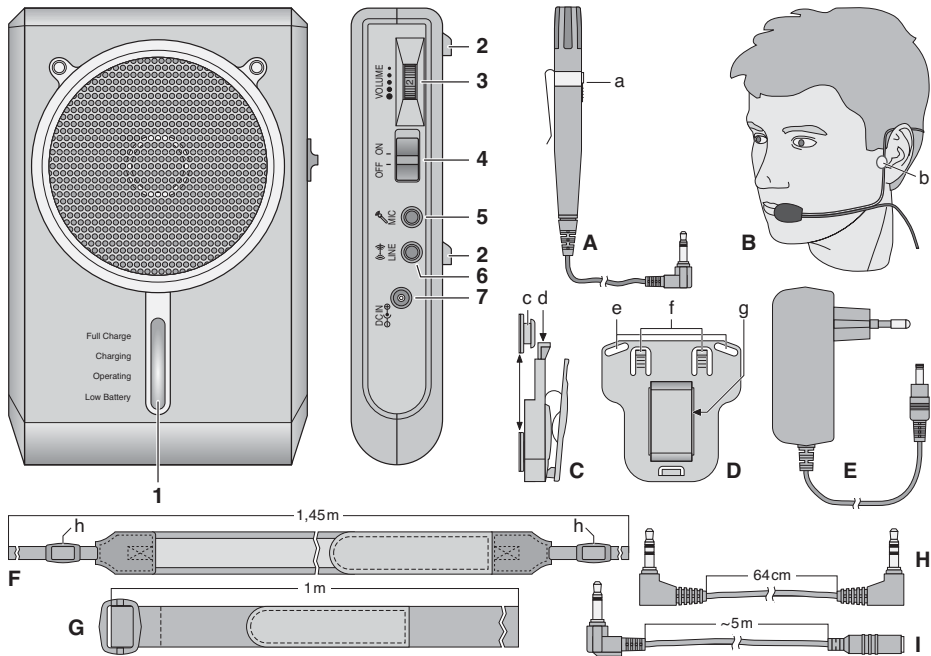

D Bitte klappen Sie die Seite 3 heraus, damit stets die beschriebenen Einzelteile zu sehen sind.

A

CH

1 Übersicht Bedienelemente und Zubehör

- 1 Akkuladezustands- und Betriebsanzeige
blau = Gerät eingeschaltet, Akku ausreichend geladen
gelb = der Akku muss aufgeladen werden
grün = der Akku ist voll geladen
rot = der Akku wird geladen
- 2 Haltenasen für die Gürtel-/Halsbandbefestigungsplatte (D)
- 3 Lautstärkeregler VOLUME
- 4 Ein- und Ausschalter ON/OFF
- 5 3,5-mm-Klinkenbuchse MIC für eines der Mikrofone
- 6 3,5-mm-Klinkenbuchse LINE zum Anschluss eines Gerätes mit Line-Ausgang (z. B. CD/MP3-Player, Radio)
- 7 Buchse DC IN für das Ladegerät
- A Elektret-Miniaturmikrofon mit Halteclip
- B Elektret-Kopfbügelmikrofon
- C Halteklemme
- D Befestigungsplatte für das Halsband (F)/den Gürtel (G)
- E Ladegerät
- F Halsband
- G Tragegürtel
- H Anschlusskabel für ein Audiogerät mit Line-Ausgang
- I Mikrofon-Verlängerungskabel
– Transporttasche (ohne Abbildung)

2 Hinweise für den sicheren Gebrauch

Der WAP-7D und das Ladegerät entsprechen allen erforderlichen Richtlinien der EU und sind deshalb mit **CE** gekennzeichnet.

WARNUNG Das Steckerladegerät wird mit lebensgefährlicher Netzspannung versorgt. Nehmen Sie deshalb nie selbst Eingriffe am Ladegerät vor. Es besteht die Gefahr eines elektrischen Schlages.



- Das Ladegerät darf nur im Innenbereich betrieben werden. Der WAP-7D und das Zubehör kann auch im Außenbereich verwendet werden, wenn sie keinen Niederschlägen und keiner Feuchtigkeit ausgesetzt sind.
- Schützen Sie auf jeden Fall alle Teile vor Tropf- und Spritzwasser, hoher Luftfeuchtigkeit und Hitze (zulässiger Einsatztemperaturbereich 0 – 40 °C).
- Nehmen Sie das Ladegerät nicht in Betrieb und ziehen Sie es sofort aus der Steckdose, wenn:
 1. sichtbare Schäden am WAP-7D oder am Ladegerät vorhanden sind,
 2. nach einem Sturz oder Ähnlichem der Verdacht auf einen Defekt besteht,
 3. Funktionsstörungen auftreten.Geben Sie die Geräte und das Zubehör in jedem Fall zur Reparatur in eine Fachwerkstatt.
- Verwenden Sie zum Säubern nur ein weiches, trockenes Tuch, niemals Wasser oder Chemikalien.

- Werden der WAP-7D und das Zubehör zweckentfremdet, nicht richtig angeschlossen, falsch bedient oder nicht fachgerecht repariert, kann keine Haftung für daraus resultierende Sach- oder Personenschäden und keine Garantie für den WAP-7D und das Zubehör übernommen werden.



Sollen der WAP-7D und das Ladegerät endgültig aus dem Betrieb genommen werden, übergeben Sie diese Teile zur umweltgerechten Entsorgung einem örtlichen Recyclingbetrieb.

3 Einsatzmöglichkeiten

Der WAP-7D ist ein sehr handlicher 7-W-Digitalverstärker mit eingebautem Lautsprecher. Durch die Stromversorgung mit einem Akkumulator und den vielfältigen Tragemöglichkeiten ist ein mobiler Einsatz bis zu 30 Stunden in vielen Bereichen möglich (Vorträge, Sport- und Verkaufveranstaltungen etc.). Zur Sprachwiedergabe liegen zwei verschiedene Mikrofone bei. Über einen Line-Eingang lässt sich ein Audiogerät (z. B. CD/MP3-Player) zur Musikwiedergabe anschließen.

4 Akkumulator aufladen

Zur Stromversorgung besitzt der WAP-7D zwei Lithium-Ionen-Akkus. Vor dem ersten Betrieb die Akkus aufladen:

- 1) Das Ladegerät an die Buchse DC IN (7) anschließen und es in eine Steckdose (100 – 240 V~/50 – 60 Hz) stecken. Nach einigen Sekunden leuchtet der Anzeigebalken (1) rot. Der WAP-7D braucht für das Aufladen der Akkus nicht eingeschaltet zu werden.
- 2) Das Aufladen kann bis zu 3 Stunden dauern. Sind die Akkus voll geladen, leuchtet der Anzeigebalken grün. Das Ladegerät aus der Steckdose ziehen, anderenfalls werden die Akkus überladen, was zu Schäden führen kann (Überhitzung, Reduzierung der Akku-Lebensdauer).
- 3) Der WAP-7D kann mit voll geladenen Akkus ca. 30 Stunden betrieben werden. Bei einer niedrig eingestellten Lautstärke verlängert sich die mögliche Betriebsdauer.

WICHTIG! Sobald der Anzeigebalken gelb leuchtet, die Akkus möglichst schnell wieder aufladen. Den WAP-7D nicht mit entladenen Akkus lagern. Dadurch reduziert sich die Lebensdauer der Akkus.

Defekte Akkus nur durch eine Fachwerkstatt auswechseln lassen! Es dürfen nur Akkus des gleichen Typs eingesetzt werden (☞ Technische Daten).



Defekte Akkus dürfen nicht in den Hausmüll geworfen werden. Geben Sie sie zur umweltgerechten Entsorgung nur in den Sondermüll (z. B. Sammelbehälter bei Ihrem Fachhändler).

D

5 Trage-, Befestigungs- und Anschlussmöglichkeiten

A**CH**

- 1. Transporttasche:** Den WAP-7D so in die vordere Tasche legen, dass der Lautsprecher nach außen zeigt. Der Schall kann dann ungehindert durch das Netzgewebe gelangen.
- 2. Gürtel (G):** Den Gürtel durch die Öse (g) der Befestigungsplatte (D) fädeln. Die Platte auf der Rückseite des WAP-7D in die drei Haltenasen (2) einhaken. Den Gürtel mit dem WAP-7D umbinden. Zum späteren Lösen der Befestigungsplatte die beiden Laschen (f) hineindrücken und die Platte gleichzeitig nach unten schieben.
- 3. Halsband (F):** Die Enden des Halsbands durch die beiden Ösen (e) der Befestigungsplatte (D) fädeln und durch die beiden Schlaufenhalter (h) ziehen. Die Befestigungsplatte auf der Rückseite des WAP-7D in die drei Haltenasen (2) einhaken. Das Halsband mit dem Gerät umhängen. Die Länge des Bands durch Verschieben der Schlaufenhalter optimal einstellen. Zum späteren Lösen der Befestigungsplatte die beiden Laschen (f) hineindrücken und die Platte gleichzeitig nach unten schieben.
- 4. Halteklemme (C):** Zuerst die Halteplatte (c) aus der Klemme herausziehen. Dazu die Entriegelung (d) drücken. Nun die Schutzfolie des Klebestreifens auf der Halteplatte abziehen und die Platte oben in die Mitte auf die Rückseite des WAP-7D kleben. Das Gerät mit der festgeklebten Platte in die Klemme hineinstecken, bis sie einrastet. Die Klemme am Gürtel (G) oder an einer anderen passenden Stelle festklemmen. Der WAP-7D lässt sich jederzeit von der Klemme nach oben abziehen, wenn die Entriegelung (d) gedrückt wird.
- 5. Das Miniaturmikrofon (A)** kann in der Hand gehalten oder an beliebiger Stelle mit seinem Clip befestigt werden. Den Mikrofonstecker in die Buchse MIC (5) stecken. Zur Verlängerung kann das 5-m-Kabel (I) dazwischengesteckt werden.
- 6. Das Kopfbügelmikrofon (B)** so aufsetzen, dass der Mikrofonarm am *linken* Ohr sitzt (Abb. B). Den Mikrofonarm so nach oben oder unten neigen (Drehpunkt = Position b), dass sich das Mikrofon dicht vor dem Mund befindet. Den Mikrofonstecker in die Buchse MIC (5) stecken. Zur Verlängerung kann das 5-m-Kabel (I) dazwischengesteckt werden.
- 7. Ein Audiogerät** mit Line-Ausgang (z. B. Radio, CD- oder MP3-Player) kann an die Buchse LINE (6) angeschlossen werden. Soll z. B. das Audiogerät eine leise Hintergrundmusik liefern und gleichzeitig über das Mikrofon gesprochen werden, muss der Line-Ausgang des Audiogeräts in der Lautstärke einstellbar sein.

6 Inbetriebnahme

- 1) Zum Einschalten den Schiebeschalter (4) in die Position ON stellen. Der Anzeigebalken (1) leuchtet blau. Leuchtet er gelb, muss der Akku geladen werden (☞ Kap. 4). Wenn der Anzeigebalken nicht mehr gelb leuchtet, sondern rot, kann während des Ladens der WAP-7D betrieben werden.
- 2) Die Lautstärke mit dem Regler VOLUME (3) einstellen.
- 3) Bei Verwendung des Miniaturmikrofons (A) dieses mit dem Schalter (a) einschalten (obere Position). In den Sprechpausen kann es ausgeschaltet werden (untere Position), damit es keine Störgeräusche aufnimmt.
VORSICHT! Halten Sie das Mikrofon nicht in Richtung des Lautsprecher oder zu nah an ihn heran. Dabei entsteht ein lautes, unangenehmes Rückkopplungspfeifen. Bei einer zu hoch eingestellten Lautstärke kann ebenfalls ein Rückkopplungspfeifen auftreten. In diesem Fall mit dem Regler VOLUME eine niedrigere Lautstärke einstellen.
- 4) Zum Ausschalten den Schiebeschalter (4) in die Position OFF stellen.

7 Technische Daten

Ausgangsleistung	
Sinusleistung:	5 W
maximale Leistung: . .	7 W
Frequenzbereich:	20 – 20 000 Hz
Klirrfaktor:	0,3 %
maximaler Schalldruck: .	83 dB
Stromversorgung	
WAP-7D:	2 Lithium-Ionen-Akkus 3,6 V $\overline{-}$, 2200 mAh Betriebsdauer bis zu 30 Std.
Ladegerät:	100 – 240 V \sim /50 – 60 Hz/30 VA Ausgang 12 V $\overline{-}$, max. 700 mA
Einsatztemperatur:	0 – 40 °C
Abmessungen:	85 x 130 x 26 mm
Gewicht:	280 g

Änderungen vorbehalten.

Diese Bedienungsanleitung ist urheberrechtlich für MONACOR® INTERNATIONAL GmbH & Co. KG geschützt. Eine Reproduktion für eigene kommerzielle Zwecke – auch auszugsweise – ist untersagt.





Please unfold page 3 so that the individual parts described can always be seen.

1 Operating Elements and Accessories

- 1 Battery status indication and power indication
 - blue = unit is switched on, battery sufficiently charged
 - yellow = the battery must be recharged
 - green = the battery is fully charged
 - red = the battery is being charged
- 2 Locking levers for the belt/neckband fixing plate (D)
- 3 VOLUME control
- 4 ON/OFF switch
- 5 3.5 mm jack MIC for one of the microphones
- 6 3.5 mm jack LINE for connection of a unit with line output (e. g. CD/MP3 player, radio)
- 7 Jack DC IN for the charger
 - A Electret miniature microphone with holding clip
 - B Electret headband microphone
 - C Holding clamp
 - D Fixing plate for the neckband (F)/the belt (G)
 - E Charger
 - F Neckband
 - G Carrying belt
 - H Connection cable for an audio unit with line output
 - I Microphone extension cable
 - Transport bag (w/o fig.)

2 Safety Notes

The WAP-7D and the charger correspond to all required directives of the EU and are therefore marked with **CE**.

WARNING



The plug-in charger is supplied with hazardous mains voltage. Leave servicing of the charger to skilled personnel only. Inexpert handling or modification of the charger may cause an electric shock hazard.

- The charger is suitable for indoor use only. The WAP-7D and the accessories are also suitable for outdoors if they are not exposed to precipitation and humidity.
- In any case protect all parts against dripping water and splash water, high air humidity, and heat (admissible ambient temperature range 0 – 40 °C).
- Do not set the charger into operation, and immediately disconnect it from the mains socket if
 1. there is visible damage to the WAP-7D or to the charger,
 2. a defect might have occurred after a drop or similar accident,
 3. malfunctions occur.The units and the accessories must in any case be repaired by skilled personnel.
- For cleaning only use a dry, soft cloth, never use chemicals or water.

- No guarantee claims for the WAP-7D and the accessories and no liability for any resulting personal damage or material damage will be accepted if they are used for other purposes than originally intended, if they are not correctly connected or operated, or not repaired in an expert way.



If the WAP-7D and the charger are to be put out of operation definitively, take these parts to a local recycling plant for a disposal which is not harmful to the environment.

3 Applications

The WAP-7D is a very handy 7 W digital amplifier with integrated speaker. Due to the power supply with a rechargeable battery and the versatile carrying facilities, the WAP-7D is suitable for mobile use of up to 30 hours for many applications (lectures, sporting events, sales events, etc.). Two different microphones are supplied for speech reproduction. An audio unit (e. g. CD/MP3 player) for music reproduction can be connected via a line input.

4 Recharging the Battery

The WAP-7D has two rechargeable lithium ion batteries for power supply. Recharge the batteries prior to the first operation:

- 1) Connect the charger to the jack DC IN (7) and to a socket (100–240 V~/50–60 Hz). After a few seconds the indicating bar (1) shows red. It is not necessary to switched on the WAP-7D.
- 2) Charging can take up to 3 hours. When the batteries are fully charged, the indicating bar shows green. Disconnect the charger from the socket, otherwise the batteries will be overcharged which may lead to damage (overheating, reduction of the battery lifetime).
- 3) The WAP-7D can be operated with fully charged batteries for approx. 30 hours. If the volume is adjusted to a low level, the possible operating time will be extended.

IMPORTANT! Once the indicating bar shows yellow, recharge the batteries as soon as possible. Do not store the WAP-7D with batteries discharged. Thus, the lifetime of the batteries will be reduced.

Only replace defective batteries by specialized personnel! Only batteries of the same type must be inserted (📖 Specifications).



Do not put defective batteries into the household rubbish but take them to a special waste disposal (e. g. collective container at your retailer) which is not harmful to the environment.

5 Facilities for Carrying, Fixing, and Connecting

1. **Transport bag:** Place the WAP-7D into the front pocket so that the speaker points outwards. Then the sound is able to pass through the textile mesh without obstruction.
2. **Belt (G):** Run the belt through the lug (g) of the fixing plate (D). Hook the plate on the rear side of the WAP-7D into the three holding levers (2). Tie the belt with the WAP-7D around your waist. For releasing the fixing plate later, press down the two levers (f) and push the plate downwards at the same time.
3. **Neckband (F):** Run the ends of the neckband through the two lugs (e) of the fixing plate (D) and pull them through the two loop holders (h). Hook the fixing plate on the rear side of the WAP-7D into the three locking levers (2). Put on the neckband with the unit. Adjust the length of the band in an optimum way by moving the loop holders. For releasing the fixing plate later, press down the two levers (f) and push the plate downwards at the same time.
4. **Holding clamp (C):** First pull the holding plate (c) out of the clamp. For this purpose press the unlocking device (d). Now pull off the protective foil of the adhesive strip on the holding plate and glue the plate on the top centre of the rear side of the WAP-7D. Insert the unit with the glued plate into the clamp until it locks into place. Tightly fix the clamp to the belt (G) or to another suitable place. The WAP-7D can be pulled off upwards from the clamp at any time when the unlocking device (d) is pressed.
5. The **miniature microphone (A)** can be hand-held or fixed at any place with its clip. Connect the microphone plug to the jack MIC (5). For extension, the 5 m cable (l) can be inserted.
6. Put on the **headband microphone (B)** so that the microphone arm is placed at your *left* ear (see fig. B). Incline the microphone arm upwards or downwards (centre of rotation = position b) so that the microphone is close to your mouth. Connect the microphone plug to the jack MIC (5). For extension, the 5 m cable (l) can be inserted.
7. An **audio unit** with line output (e. g. radio, CD or MP3 player) may be connected to the jack LINE (6). If e. g. the audio unit is to supply a low background music while at the same time talking takes place via the microphone, it must be possible to adjust the volume of the line output of the audio unit.

6 Operation

- 1) For switching on, set the sliding switch (4) to position ON. The indicating bar (1) shows blue. If it shows yellow, the battery must be recharged (see chapter 4). If the indicating bar does no longer show yellow but red, the WAP-7D may be operated while charging.
 - 2) Adjust the volume with the control VOLUME (3).
 - 3) When using the miniature microphone (A), switch it on with the switch (a) [upper position]. During breaks when talking it can be switched off (lower position), so that it does not pick up any disturbing noise.
- CAUTION!** Do not direct the microphone towards the speaker or too close to it. Then a loud, unpleasant feedback whistling occurs. If the volume has been adjusted too high, a feedback whistling may also occur. In this case adjust a lower volume with the VOLUME control.
- 4) To switch off, set the sliding switch (4) to position OFF.

7 Specifications

Output power	
RMS power:	5 W
maximum power:	7 W
Frequency range:	20 – 20 000 Hz
THD:	0.3 %
Max. SPL:	83 dB
Power supply	
WAP-7D:	2 rechargeable lithium ion batteries, 3.6 V \approx , 2200 mAh
	operating time up to 30 hours
charger:	100 – 240 V \sim /50 – 60 Hz/30 VA
	output 12 V \approx , max. 700 mA
Ambient temperature:	0 – 40 °C
Dimensions:	85 × 130 × 26 mm
Weight:	280 g

Subject to technical modification.

All rights reserved by MONACOR® INTERNATIONAL GmbH & Co. KG. No part of this instruction manual may be reproduced in any form or by any means for any commercial use.

F Ouvrez le présent livret page 3 de manière à visualiser les éléments décrits.

B

CH

1 Éléments et accessoires

1 LED témoin de charge des accumulateurs et de fonctionnement

bleu = appareil allumé, l'accumulateur est suffisamment chargé

jaune = l'accumulateur doit être chargé

vert = l'accumulateur est complètement chargé

rouge = l'accumulateur est en charge

2 Picots de maintien pour la plaque de fixation ceinture/tour de cou (D)

3 Potentiomètre de réglage de volume VOLUME

4 Interrupteur ON/OFF Marche/Arrêt

5 Prise jack 3,5 femelle MIC pour un des microphones

6 Prise jack 3,5 femelle LINE pour brancher un appareil à sortie Ligne (par exemple lecteur CD/MP3, radio)

7 Prise DC IN pour le chargeur

A Microphone miniature électret avec clip de ceinture

B Microphone électret serre-tête

C Pince de ceinture

D Plaque de fixation pour le tour de cou (F)/la ceinture (G)

E Chargeur

F Tour de cou

G Ceinture

H Cordon de branchement pour un appareil audio avec sortie Ligne

I Cordon micro prolongateur

– Sacochette de transport (non représentée)

2 Conseils d'utilisation et de sécurité

Le WAP-7D et le chargeur répondent à toutes les directives nécessaires de l'Union européenne et portent donc le symbole **CE**.

AVERTISSEMENT Le chargeur est alimenté par une tension dangereuse. Ne touchez jamais l'intérieur de l'appareil car, en cas de mauvaise manipulation, vous pourriez subir une décharge électrique.



- Le chargeur n'est conçu que pour une utilisation en intérieur. Le WAP-7D et les accessoires peuvent être également utilisés en extérieur s'ils ne sont pas soumis à de l'humidité ou précipitations.
- Protégez tous les éléments de tout type de projections d'eau, des éclaboussures, d'une humidité élevée de l'air et de la chaleur (plage de température de fonctionnement autorisée : 0–40 °C).
- Ne faites jamais fonctionner le chargeur et débranchez-le immédiatement lorsque :
 1. des dommages visibles apparaissent sur le WAP-7D ou le chargeur.
 2. après une chute ou accident similaire, vous avez un doute au sujet de l'état de l'appareil.

3. des dysfonctionnements apparaissent.

Dans tous les cas, les dommages doivent être réparés par un technicien spécialisé.

- Pour le nettoyage, utilisez un chiffon sec et doux, en aucun cas de produits chimiques ou d'eau.
- Nous déclinons toute responsabilité en cas de dommages matériels ou corporels résultants si le WAP-3D et les accessoires sont utilisés dans un but autre que celui pour lequel ils ont été conçus, s'ils ne sont pas correctement branchés, utilisés ou ne sont pas réparés par une personne habilitée, en outre, la garantie deviendrait caduque.



Lorsque le WAP-7D et le chargeur sont définitivement retirés du service, vous devez les déposer dans une usine de recyclage adaptée pour contribuer à leur élimination non polluante.

3 Possibilités d'utilisation

Le WAP-7D est un amplificateur de voix numérique 7 W très pratique avec haut-parleur intégré. Une utilisation mobile jusqu'à 30 heures est possible dans de nombreux domaines (conférences, manifestations sportives ou commerciales ...) grâce à l'alimentation avec un accumulateur et aux nombreuses possibilités de positionnement. Deux micros différents sont disponibles pour la restitution des paroles. Il est également possible de brancher un appareil audio (par exemple lecteur CD/MP3) via une entrée ligne pour une restitution de la musique.

4 Charger un accumulateur

Le WAP-7D dispose de deux accumulateurs Lithium-Ion pour son alimentation. Avant toute première utilisation, il convient de les charger :

- 1) Reliez le chargeur à la prise DC IN (7) et à une prise secteur (100 – 240 V~/50 – 60 Hz). Quelques secondes après, l'affichage par barre (1) brille en rouge. Le WAP-7D n'a pas besoin d'être allumé pour charger les accumulateurs.
- 2) La charge peut durer jusqu'à 3 heures. Lorsque les accumulateurs sont totalement chargés, la barre brille en vert. Débranchez le chargeur du secteur sinon, les accumulateurs sont trop chargés ce qui peut engendrer des dommages (surchauffe, réduction de la durée de vie de l'accumulateur).
- 3) Le WAP-7D peut fonctionner avec des accumulateurs complètement chargés jusqu'à 30 heures. Lorsque le volume est réglé bas, la durée de vie possible augmente.

IMPORTANT ! Dès que la barre brille en jaune, il faut charger les accumulateurs le plus vite possible. N'entrez pas l'appareil avec des accumulateurs déchargés, cela diminue la durée de vie des accumulateurs. Seul un personnel qualifié peut remplacer les accumulateurs défectueux. Il est impératif de les remplacer uniquement par des accumulateurs de même type (☞ caractéristiques techniques).

F**B****CH**

Ne jetez pas les accumulateurs défectueux dans la poubelle domestique ; ramenez-les chez un revendeur ou déposez-les dans un container spécifique.

5 Possibilité de positionnement, fixation et branchement

- Sacoche de transport** : Placez le WAP-7D dans la poche avant de telle sorte que le haut-parleur soit dirigé vers l'extérieur. Le son peut ainsi être émis sans gêne via le tissu filet.
 - Ceinture** (G) : faites passer la ceinture via l'œillet (g) de la plaque de fixation (D). Accrochez la plaque sur la face arrière du WAP-7D dans les trois picots de maintien (2). Mettez la ceinture avec le WAP-7D autour de vous. Pour pouvoir desserrer ultérieurement la plaque de fixation, enfoncez les deux languettes (f) et simultanément, poussez vers le bas la plaque.
 - Tour de cou** (F) : Faites passer les extrémités du tour de cou par les deux œillets (e) de la plaque de fixation (D) et tirez-les à travers les deux supports des passants (h). Accrochez la plaque de fixation sur la face arrière du WAP-7D dans les trois picots de maintien (2) ; suspendez le tour de cou avec l'appareil et réglez la longueur du tour de cou de manière optimale en déplaçant les supports des passants. Pour pouvoir desserrer ultérieurement la
- plaque de fixation, enfoncez les deux languettes (f) et simultanément, poussez la plaque vers le bas.
- Pince** (C) : Retirez tout d'abord la plaque de maintien (c) de la pince. Appuyez sur le levier de déverrouillage (d), retirez la feuille de protection de la bande adhésive sur la plaque de maintien, collez la plaque en haut au milieu sur la face arrière du WAP-7D. Insérez l'appareil, plaque collée, dans la pince jusqu'à enclenchement. Fixez la pince à la ceinture (G) ou à un autre endroit approprié. On peut à tout moment retirer le WAP-7D de la pince vers le haut lorsque le déverrouillage (d) est enfoncé.
 - Le **microphone miniature** (A) peut être tenu dans la main ou fixé à un endroit donné avec sa pince. Mettez la fiche micro dans la prise MIC (5). Il est possible de brancher le cordon 5 m (l) pour augmenter la longueur.
 - Positionnez le **microphone serre-tête** (B) de telle sorte que le bras du microphone soit sur l'oreille *gauche* (☞ schéma B). Orientez le bras vers le haut ou vers le bas (point de rotation = position b) pour que le microphone soit très près de la bouche. Mettez la fiche micro dans la prise MIC (5). Il est possible de brancher le cordon 5 m (l) pour augmenter la longueur.
 - On peut relier un **appareil audio** avec sortie ligne (par exemple radio, lecteur CD ou lecteur MP3) à la prise LINE (6). Si par exemple l'appareil audio doit délivrer une musique d'ambiance peu forte et simultanément si on doit parler dans le microphone, il faut que le volume de la sortie Ligne de l'appareil audio soit réglable.

6 Fonctionnement

- 1) Pour allumer, mettez l'interrupteur (4) sur ON. La barre (1) brille en bleu. S'il brille en jaune, il faut charger l'accumulateur (☞ chapitre 4). Lorsque la barre ne brille plus en jaune, mais en rouge, on peut faire fonctionner le WAP-7D pendant la charge de l'accumulateur.
- 2) Réglez le volume avec le réglage VOLUME (3).
- 3) Si vous utilisez le microphone miniature (A), allumez-le avec l'interrupteur (a) [position supérieure]. Il peut être éteint pendant les pauses de parole (position inférieure) pour éviter qu'il ne capte un bruit perturbateur.
AVERTISSEMENT ! Ne positionnez pas le microphone dans la direction du haut-parleur ou trop près de lui, cela crée un sifflement larsen très fort et désagréable. Si le volume est réglé trop fort, un sifflement peut également être généré. Dans ce cas, réglez un volume plus faible avec le réglage VOLUME.
- 4) Pour éteindre, mettez l'interrupteur (4) sur OFF.

7 Caractéristiques techniques

Puissance de sortie	
Puissance RMS :	5 W
Puissance maximale :	7 W
Bande passante :	20 – 20 000 Hz
Taux de distorsion :	0,3 %
Pression sonore maximale :	83 dB
Alimentation	
WAP-7D :	2 accumulateurs Lithium-Ion 3,6 V $\overline{\text{---}}$, 2200 mAh durée de fonctionnement jusqu'à 30 heures
Chargeur :	100 – 240 V \sim /50 – 60 Hz/30 VA Sortie 12 V $\overline{\text{---}}$, 700 mA max.
Température fonc. :	0 – 40 °C
Dimensions :	85 × 130 × 26 mm
Poids :	280 g

Tout droit de modification réservé.

Notice d'utilisation protégée par le copyright de MONACOR® INTERNATIONAL GmbH & Co. KG. Toute reproduction même partielle à des fins commerciales est interdite.

I Vi preghiamo di aprire completamente la pagina 3. Così vedrete sempre gli elementi di comando e i collegamenti descritti.

1 Elementi di comando e accessori

1 Spia dello stato di carica della batteria e spia di funzionamento

blu = apparecchio acceso, carica sufficiente della batteria

giallo = la batteria deve essere ricaricata

verde = la batteria è stata caricata completamente

rosso = la batteria viene caricata

2 Supporti per la piastra di fissaggio alla cintura/a tracolla (D)

3 Regolatore VOLUME

4 Interruttore ON/OFF

5 Presa jack 3,5 mm MIC per uno dei microfoni

6 Presa jack 3,5 mm LINE per il collegamento di un apparecchio con uscita Line (p. es. lettore CD/MP3, radio)

7 Presa DC IN per il caricatore

A Microfono mini a elettrete con clip di fissaggio

B Microfono headset a elettrete

C Morsetto

D Piastra di fissaggio per la tracolla (F)/per la cintura (G)

E Caricatore

F Tracolla

G Cintura

H Cavo di collegamento per un apparecchio audio con uscita Line

I Cavo di prolunga per il microfono

– Borsa di trasporto (senza illustrazione)

2 Avvertenze di sicurezza

Il WAP-7D e il caricatore sono conformi a tutte le direttive richieste dell'UE e pertanto portano la sigla **CE**.

AVVERTIMENTO



L'alimentatore a spina funziona con pericolosa tensione di rete. Non intervenire mai personalmente al suo interno. Esiste il pericolo di una scarica elettrica.

- Il caricatore deve essere usato solo all'interno di locali. Il WAP-7D e gli accessori possono essere usati anche all'aperto se non sono soggetti a precipitazioni o all'umidità.
- Proteggere in ogni modo tutte le parti dall'acqua gocciolante e dagli spruzzi d'acqua, da alta umidità dell'aria e dal calore (temperatura d'impiego ammessa fra 0 e 40 °C).
- Non mettere in funzione il caricatore e staccarlo subito dalla rete se:
 1. il WAP-7D o l'alimentatore presentano dei danni visibili;
 2. dopo una caduta o dopo eventi simili sussiste il sospetto di un difetto;

3. l'apparecchio non funziona correttamente.

Per la riparazione rivolgersi sempre ad un'officina competente.

- Per la pulizia usare solo un panno morbido, asciutto; non impiegare in nessun caso prodotti chimici o acqua.
- Nel caso d'uso improprio, di collegamenti sbagliati, d'impiego scorretto o di riparazione non a regola d'arte del WAP-7D e degli accessori, non si assume nessuna responsabilità per eventuali danni consequenziali a persone o a cose e non si assume nessuna garanzia per il WAP-7D e gli accessori.



Se si desidera eliminare il WAP-7D e l'alimentatore definitivamente, consegnarli per lo smaltimento ad un'istituzione locale per il riciclaggio.

3 Possibilità d'impiego

Il WAP-7D è un amplificatore digitale molto maneggevole a 7 W con altoparlante integrato. Grazie all'alimentazione con una batteria ricaricabile e alle molte possibilità di trasporto è possibile un impiego mobile fino a 30 ore in molti settori (conferenze, sport, vendite ecc.). Per la riproduzione della voce sono in dotazione due differenti microfoni. Tramite un ingresso Line è possibile collegare un apparecchio audio (p. es. un lettore CD/MP3) per la riproduzione di musica.

4 Caricare le batterie

Per l'alimentazione, il WAP-7D è equipaggiato con due batterie agli ioni di litio. Prima del primo uso occorre caricare le batterie:

- 1) Collegare il caricatore con la presa DC IN (7) e inserirlo quindi in una presa di rete (100–240 V~/50–60 Hz). Dopo alcuni secondi la barra di visualizzazione (1) si accende di rosso. Non è necessario che il WAP-7D sia acceso per la carica.
- 2) La ricarica può impiegare fino a 3 ore. Quando le batterie sono completamente cariche, la barra di visualizzazione si accende di verde. Staccare il caricatore dalla presa di rete; altrimenti, le batterie rischiano di essere sovraccaricate, il che può provocare dei danni (surrisaldamento, riduzione della durata delle batterie).
- 3) Con le batterie cariche, il WAP-7D può funzionare per 30 ore ca. Con il volume impostato basso, la durata possibile aumenta.

IMPORTANTE! Non appena la barra di visualizzazione si accende di giallo, occorre ricaricare le batterie il più presto possibile. Non immagazzinare il WAP-7D con le batterie scariche, perché ciò ridurrebbe la durata delle batterie.

Le batterie difettose devono essere sostituite solo da un laboratorio qualificato! Si devono inserire solo batterie dello stesso tipo (🔌 Dati tecnici).



Non gettare le batterie difettose nelle immondizie di casa bensì negli appositi contenitori (p. es. presso il vostro rivenditore).

5 Possibilità di portare, fissare e collegare

- Borsa di trasporto:** Inserire il WAP-7D nella tasca anteriore in modo che l'altoparlante sia rivolto verso l'esterno. Così il suono può attraversare il tessuto reticolare senza problemi.
- Cintura (G):** Fare passare la cintura attraverso l'occhiello (g) della piastra di fissaggio (D). Agganciare la piastra sul retro del WAP-7D con l'aiuto dei tre supporti (2). Mettersi la cintura con il WAP-7D. Per staccare successivamente la piastra di fissaggio, premere in basso le due linguette (f) spostando contemporaneamente la piastra verso il basso.
- Tracolla (F):** Fare passare i terminali della tracolla attraverso i due occhielli (e) della piastra di fissaggio (D) e tirarli attraverso i due fermi (h). Agganciare la piastra sul retro del WAP-7D con l'aiuto dei tre supporti (2). Mettersi la tracolla con l'apparecchio. Regolare in modo ottimale la lunghezza del nastro spostando i fermi. Per staccare successivamente la piastra di fissaggio, premere sulle due linguette (f) spostando contemporaneamente la piastra verso il basso.
- Morsetto (C):** Per prima cosa sfilare la piastra (c) dal morsetto. Per fare ciò esercitare una pressione sullo sblocco (d). A questo punto staccare la pellicola protettiva della striscia adesiva sulla piastra ed incollare la piastra in alto, nel centro sul retro del WAP-7D. Inserire l'apparecchio con la piastra incollata nel morsetto fino allo scatto. Fissare il morsetto alla cintura (G) oppure in un altro punto adatto. In qualsiasi momento, con una pressione sullo sblocco (d), il WAP-7D può essere sfilato dal morsetto verso l'alto.
- Il **microfono mini (A)** può essere tenuto in mano o può essere fissato con il suo clip in un punto liberamente scelto. Inserire il connettore del microfono nella presa MIC (5). Come prolunga, si può usare il cavo di 5 m (l).
- Mettersi il **microfono headset (B)** in modo tale che il braccio del microfono si trovi vicino all'orecchio *sinistro* (☞ fig. B). Piegare il braccio in alto o in basso (intorno alla posizione b), in modo che il microfono si trovi direttamente davanti alla bocca. Inserire il connettore del microfono nella presa MIC (5). Come prolunga, si può usare il cavo di 5 m (l).
- Un **apparecchio audio** con uscita Line (p. es. radio, lettore CD o MP3) può essere collegato con la presa LINE (6). Se, per esempio, l'apparecchio audio deve fornire una musica di sottofondo a basso volume e se si desidera nello stesso tempo parlare con il microfono, si deve poter regolare il volume dell'uscita Line dell'apparecchio audio.

6 Messa in funzione

- 1) Per l'accensione mettere l'interruttore (4) in posizione ON. La barra di visualizzazione (1) si accende di blu. Se è gialla, occorre caricare le batterie (☞ Cap. 4). Se la barra non è più gialla, ma rossa, è possibile usare il WAP-7D durante la carica.
- 2) Impostare il volume con il regolatore VOLUME (3).
- 3) Usando il microfono mini (A), accenderlo con l'interruttore (a) [posizione superiore]. Nelle pause in cui non si parla, il microfono può essere spento (posizione inferiore), perché non si registrino dei disturbi.
ATTENZIONE! Non tener il microfono in direzione dell'altoparlante o troppo vicino allo stesso. In questo caso si avrà un forte fischio di feedback. Anche se il volume è regolato troppo alto, si può manifestare il feedback. In questo caso, con il regolatore VOLUME ridurre il volume.
- 4) Per spegnere l'apparecchio, mettere l'interruttore (4) in posizione OFF.

7 Dati tecnici

- Potenza d'uscita
Potenza efficace: 5 W
Potenza massima: . . . 7 W
- Gamma di frequenze: . . 20 – 20 000 Hz
- Fattore di distorsione: . . 0,3 %
- Pressione sonora max.: 83 dB
- Alimentazione
WAP-7D: 2 batterie agli ioni di litio
3,6 V \pm , 2200 mAh
durata fino a 30 h.
- Caricatore: 100 – 240 V \sim /50 – 60 Hz/30 VA
uscita 12 V \pm , max. 700 mA
- Temperatura d'esercizio: 0 – 40 °C
- Dimensioni: 85 x 130 x 26 mm
- Peso: 280 g
- Con riserva di modifiche tecniche.

La MONACOR® INTERNATIONAL GmbH & Co. KG si riserva ogni diritto di elaborazione in qualsiasi forma delle presenti istruzioni per l'uso. La riproduzione – anche parziale – per propri scopi commerciali è vietata.

E Abra el manual por la página 3 para poder ver las partes que se describen a continuación

1 Elementos de funcionamiento y Accesorios

- 1 Indicación del estado de la batería y de la alimentación
 - Azul = aparato conectado, batería con carga suficiente
 - Amarillo = hay que cargar la batería
 - Verde = batería completamente cargada
 - Rojo = la batería se está cargando
- 2 Pestañas de cierre para la placa de fijación del cinturón/cinta (D)
- 3 Control VOLUME
- 4 Interruptor ON/OFF
- 5 Jack 3,5 mm MIC para uno de los micrófonos
- 6 Jack 3,5 mm LINE para la conexión de un aparato con salida de línea (p. ej. lector CD/MP3, radio)
- 7 Toma DC IN para el cargador
- A Micrófono electret miniatura con pinza
- B Micrófono de cabeza electret
- C Pinza de sujeción
- D Placa de fijación para la cinta (F)/el cinturón (G)
- E Cargador
- F Cinta
- G Cinturón de transporte

- H Cable de conexión para un aparato de audio con línea de salida
- I Cable alargador de micrófono
- Bolsa de transporte (sin figura)

2 Notas de Seguridad

El WAP-7D y el cargador cumplen con todas las directivas requeridas por la UE y por lo tanto están marcados con el símbolo **CE**.

ADVERTENCIA El cargador está alimentado con un voltaje peligroso. Deje el mantenimiento del cargador en manos del personal cualificado. El manejo inexperto o la modificación del cargador pueden provocar una descarga.



- El cargador está adecuado para su utilización sólo en interiores. El WAP-7D y los accesorios están adecuados para aplicaciones en exteriores si no se exponen a la humedad o a precipitaciones.
- Proteja todas las partes de goteos y salpicaduras, elevada humedad del aire y calor (temperatura ambiente admisible: 0–40 °C).
- No ponga el cargador en funcionamiento o desconecte inmediatamente el enchufe de la toma de corriente si:
 - 1. Existe algún daño visible en el WAP-7D o en el cargador.
 - 2. Aparece algún defecto por caída o accidente similar.

3. No funciona correctamente.

Sólo el personal cualificado puede reparar los aparatos y los accesorios bajo cualquier circunstancia.

- Utilice sólo un paño suave y seco para la limpieza, no utilice nunca ni productos químicos ni agua.
- No podrá reclamarse garantía o responsabilidad alguna por cualquier daño personal o material resultante si el WAP-7D y los accesorios se utilizan para otros fines diferentes a los originalmente concebidos, si no se conectan correctamente, no se utilizan adecuadamente o no se reparan por expertos.



Si se van a poner el WAP-7D y el cargador fuera de servicio definitivamente, llévelos a la planta de reciclaje más cercana para que su eliminación no sea perjudicial para el medioambiente.

3 Aplicaciones

El WAP-7D es un amplificador digital de 7 W muy práctico con altavoz integrado. Debido a la alimentación con batería recargable y las diversas opciones de transporte, el WAP-7D está adecuado para una utilización móvil de hasta 30 horas para varios fines (conferencias, eventos deportivos, presentaciones de ventas, etc.). Se entregan 2 micrófonos diferentes para la reproducción de charlas. Puede conectarse un aparato de audio (p.ej. lector CD/MP3) para reproducir música mediante una entrada de línea.

4 Carga de la batería

El WAP-7D tiene dos baterías recargables de ion-litio para la alimentación. Recargue las baterías antes de la primera utilización:

- 1) Conecte el cargador a la toma DC IN (7) y a una toma (100–240 V~/50–60 Hz). Después de varios segundos, la barra de indicación (1) se vuelve roja. El WAP-7D no tiene que encenderse para cargar las baterías.
- 2) La carga puede llevar hasta 3 horas. Cuando las baterías están completamente cargadas, la barra de indicación se vuelve verde. Desconecte el cargador de la toma, de lo contrario las baterías se sobrecargarán, cosa que puede dañarlas (sobrecalentamiento, reducción de la vida de la batería).
- 3) El WAP-7D puede funcionar unas 30 horas cuando las baterías están completamente cargadas. Si el volumen que se ajusta es bajo, se ampliará el tiempo de funcionamiento posible.

¡IMPORTANTE! Cuando la barra de indicación se vuelve amarilla, cargue las baterías lo antes posible. No guarde el WAP-7D con las baterías descargadas. De este modo se reduce la duración de vida de las baterías.

Sólo el personal cualificado puede cambiar las baterías gastadas. Sólo se pueden insertar baterías del mismo tipo (Especificaciones).



No tire las baterías defectuosas al contenedor habitual, tienen que depositarse en el contenedor adecuado (p. ej. el contenedor de recogida de su vendedor) para no dañar el medioambiente.

5 Equipo para Transporte, Montaje y Conexión

- Bolsa de transporte:** Coloque el WAP-7D en la bolsa delantera de modo que el altavoz mire hacia fuera. De este modo el sonido puede pasar a través de la malla sin obstrucciones.
- Cinturón (G):** Pase el cinturón por la hebilla (g) de la placa (D). Abroche la placa en la parte posterior del WAP-7D en las tres pestañas de cierre (2). Abróchese el cinturón con el WAP-7D alrededor de su cintura. Para quitar la placa más tarde, pulse las dos pestañas (f) y tire hacia abajo de la placa al mismo tiempo.
- Cinta (F):** Pase las puntas de la cinta por las dos agarraderas (e) de la placa de fijación (D) y tire de ellas por los pasadores (h). Abroche la placa en la parte posterior del WAP-7D en las tres pestañas de cierre (2). Póngase la cinta con el aparato. Ajuste la longitud de la cinta como mejor le vaya moviendo los pasadores. Para quitar la placa más tarde, pulse las dos pestañas (f) y tire hacia abajo de la placa al mismo tiempo.
- Pinza de sujeción (C):** Primero quite la placa de sujeción (c) de la pinza. Para ello pulse el mecanismo de liberación (d). Quite la lámina protectora de la tira adhesiva de la placa y pegue la placa en el centro de la parte posterior del WAP-7D. Inserte el aparato con la placa pegada en la pinza hasta que quede bien sujeta. Fije fuertemente la pinza al cinturón (G) o a cualquier otro lugar adecuado. Puede tirar del WAP-7D hacia arriba para quitarlo de la pinza siempre que quiera cuando se pulse el mecanismo de liberación (d).
- El **micrófono miniatura (A)** puede llevarse en la mano o colocarse en cualquier lugar con su pinza. Conecte la toma del micrófono a la toma MIC (5). Puede insertar el cable de 5 m (l) como alargador.
- Ponga el **micrófono de cabeza (B)** de modo que el brazo del micrófono quede en la orjea *izquierda* (☞ fig. B). Incline el brazo del micrófono hacia arriba o hacia abajo (centro de rotación = posición b) de modo que el micrófono quede cerca de la boca. Conecte la toma del micrófono a la toma MIC (5). Puede insertar el cable de 5 m (l) como alargador.
- Puede conectarse un **aparato de audio** con salida de línea (p. ej. radio, lector CD o MP3) a la toma LINE (6). Si por ejemplo el aparato de audio tiene que utilizarse para música de fondo mientras al mismo tiempo se habla por el micrófono, puede ajustarse el volumen de la salida de línea del aparato de audio.

6 Funcionamiento

- 1) Para la conexión, ponga el interruptor deslizante (4) en posición ON. La barra de indicación (1) se vuelve azul. Si se vuelve amarillo, hay que recargar la batería (☞ apartado 4). Si la barra de indicación pasa de amarillo a rojo, el WAP-7D puede funcionar mientras se carga.
- 2) Ajuste el volumen con el control VOLUME (3).
- 3) Cuando se utilice el micrófono miniatura (A), conéctelo con el interruptor (a) [posición superior]. Durante las interrupciones mientras habla, puede desconectarse (posición inferior) para que no tome cualquier ruido molesto.
¡ADVERTENCIA! No dirija el micrófono hacia el altavoz ni lo acerque demasiado. Podría provocar un silbido desagradable y potente de feedback. Si se ha ajustado el volumen demasiado alto, también puede aparecer el silbido de feedback. En este caso, ajuste un volumen más bajo con el control VOLUME.
- 4) Para la desconexión, ponga el interruptor deslizante (4) en posición OFF.

7 Especificaciones

- Potencia de salida
 Potencia RMS: 5 W
 Potencia máxima: . . . 7 W
- Banda pasante: 20 – 20 000 Hz
 THD: 0,3 %
 máx. SPL: 83 dB
- Alimentación
 WAP-7D: 2 baterías recargables de ion-litio
 3,6 V $\overline{\text{---}}$, 2200 mAh
 Tiempo de funcionamiento de
 hasta 30 horas
- Cargador: 100 – 240 V \sim /50 – 60 Hz/30 VA
 Salida 12 V $\overline{\text{---}}$, máx. 700 mA
- Temperatura ambiente: 0 – 40 °C
- Dimensiones: 85 x 130 x 26 mm
- Peso: 280 g
- Sujeto a modificaciones técnicas.

Manual de instrucciones protegido por el copyright de MONACOR® INTERNATIONAL GmbH & Co. KG. Toda reproducción misma parcial para fines comerciales está prohibida.

PL Proszę otworzyć instrukcję na stronie 3. Pokazano tam numerację poszczególnych elementów zestawu.

1 Elementy operacyjne i akcesoria

- 1 Wskaźnik stanu baterii oraz zasilania
niebieski = urządzenie jest włączone, bateria dostatecznie naładowana
żółty = bateria wymaga naładowania
zielony = bateria w pełni naładowana
czerwony = bateria w trakcie ładowania
- 2 Zaczepy do paska/płytki montażowej (D)
- 3 Regulator głośności VOLUME
- 4 Włącznik ON/OFF
- 5 Gniazdo 3,5 mm MIC do podłączania jednego z mikrofonów
- 6 Gniazdo 3,5 mm LINE do podłączania urządzenia z wyjściem liniowym (np. odtwarzacza CD/MP3, radia)
- 7 Gniazdo DC IN do podłączania zasilacza ładowarki
- A Miniaturowy mikrofon elektretowy z klipsem
- B Elektretowy mikrofon nagłowny
- C Zaczep
- D Płytki montażowe do paska (G)/paska na ramię (F)
- E Zasilacz ładowarki
- F Pasek na ramię
- G Pasek

H Kabel połączeniowy do urządzenia z wyjściem liniowym

- I Przedłużający kabel mikrofonowy
- Torba transportowa (niewidoczna na rys.)

2 Środki bezpieczeństwa

WAP-7D oraz zasilacz spełniają wszystkie wymagania norm UE dlatego zostały oznaczone symbolem **CE**.

UWAGA



Zasilacz urządzenia pracuje na niebezpiecznym napięciu sieciowym. Wszelkie naprawy należy zlecić osobie przeszkolonej; nieprawidłowa obsługa może spowodować porażenie prądem elektrycznym.

- Zasilacz przeznaczony jest wyłącznie do użytku wewnątrz pomieszczeń. WAP-7D oraz akcesoria można wykorzystywać na zewnątrz, ale należy chronić je przed działaniem opadów atmosferycznych i wilgoci.
- W każdym przypadku urządzenia należy chronić przed wodą, dużą wilgotnością powietrza oraz wysoką temperaturą (dopuszczalny zakres wynosi 0–40 °C).
- Nie wolno używać zasilacza lub natychmiast odłączyć go z gniazdka
 1. jeżeli stwierdzono istnienie widocznego uszkodzenia WAP-7D lub zasilacza,
 2. jeżeli uszkodzenie urządzenia mogło nastąpić w wyniku upadku lub innego podobnego zdarzenia,

3. jeżeli urządzenie działa nieprawidłowo.

W każdym przypadku, naprawę należy zlecić specjalście.

- Do czyszczenia należy używać suchej, miękkiej tkaniny. Nie stosować wody ani środków chemicznych.
- Producent ani dostawca nie ponoszą odpowiedzialności za wyniki szkody: uszkodzenie WAP-7D i akcesoriów lub obrażenia użytkownika, jeśli urządzenie było używane niezgodnie z przeznaczeniem, nieprawidłowo zamontowane, podłączone lub obsługiwane bądź podane nieautoryzowanej naprawie.



Po całkowitym zakończeniu eksploatacji WAP-7D i zasilacza, urządzenia należy oddać do punktu recyklingu, aby nie zaśmiecać środowiska.

3 Zastosowanie

WAP-7D jest bardzo poręcznym 7 W wzmacniaczem cyfrowym z wbudowanym głośnikiem. Dzięki zasilaniu z baterii akumulatorowej (do 30 godzin) oraz różnym zaczepom, WAP-7D jest doskonałym narzędziem do mobilnych zastosowań (wykłady, zajęcia aerobiku, promocje itp.). W komplecie znajdują się dwa różne mikrofony do zbierania głosu. Istnieje również możliwość podłączenia źródeł audio z wyjściem liniowym (np. odtwarzacza CD/MP3).

4 Ładowanie baterii

WAP-7D wyposażone jest w dwie litowo-jonowe baterie akumulatorowe. Należy je naładować przed pierwszym użyciem:

- 1) Podłączyć zasilacz do gniazda DC IN (7), a następnie do gniazdka sieciowego (100–240 V~/50–60 Hz). Po kilku sekundach wskaźnik statusu (1) zapali się na czerwono. WAP-7D nie musi być włączany na czas ładowania baterii.
- 2) Czas ładowania wynosi do 3 godzin. Pełne naładowanie baterii sygnalizowane jest zmianą koloru wskaźnika na zielony. Wówczas należy odłączyć zasilacz od gniazdka, aby zapobiec uszkodzeniu baterii na skutek przeładowania (przegrzanie, utrata żywotności).
- 3) WAP-7D może pracować z w pełni naładowanymi bateriami przez około 30 godzin. Przy niezbyt dużym poziomie głośności czas ten się wydłuża.

WAŻNE! Jeżeli wskaźnik zmieni kolor na żółty, należy jak najszybciej naładować baterie. Nie należy używać wzmacniacza WAP-7D z rozładowanymi bateriami. Może spowodować to utratę żywotności baterii. Wymianę uszkodzonych baterii należy zlecić specjalście! Baterie wymieniać na nowe tego samego typu (📖 Specyfikacja).



Uszkodzone baterie należy wyrzucać do specjalnie oznaczonych pojemników, nie do zwykłych koszy na śmieci.

5 Przenoszenie, przygotowanie do pracy, podłączenie

1. **Torba transportowa:** Umieścić WAP-7D w przedniej części głośnikiem na zewnątrz. Przednia tkanina jest przezroczysta dla dźwięku.
2. **Pasek (G):** Przeciągnąć pasek przez szczelinę (g) płytki montażowej (D). Zaczepić płytkę na tylnej stronie WAP-7D poprzez trzy zaczepy (2). Założyć pasek ze wzmacniaczem WAP-7D wokół pasa. Aby odczepić później płytkę montażową, wcisnąć dwa zaczepy (f) i zsunąć w dół płytkę.
3. **Pasek na ramię (F):** Przeciągnąć pasek przez oba oczka (e) płytki montażowej (D), a następnie przeciągnąć przez obie klamry paska (h). Zaczepić płytkę na tylnej stronie WAP-7D poprzez trzy zaczepy (2). Założyć pasek z urządzeniem na ramię. Ustawić optymalną długość paska za pomocą klamr. Aby odczepić później płytkę montażową, wcisnąć dwa zaczepy (f) i zsunąć w dół płytkę.
4. **Zaczep (C):** Najpierw odczepić płytkę (c) od zaczepu. W tym celu wcisnąć blokady (d). Następnie ściągnąć folię ochronną z paska samoprzylepnego na płytce i przykleić płytkę na środku, na tylnej stronie WAP-7D. Założyć urządzenie z przyklejoną płytką na zaczep aż zaskoczy. Przymocować ciasno zaczep do paska (G) lub w innym odpowiednim miejscu. WAP-7D można odczepić od zaczepu wciskając blokady (d).
5. **Miniaturowy mikrofon (A)** może być wykorzystywany jako doreczny lub zostać przyczepiony do ubrania za pomocą klipsa. Podłączyć mikrofon do gniazda MIC (5). Można wykorzystać 5 m kabel przedłużający (l).
6. Założyć **mikrofon nagłowny (B)** na *lewe* ucho (rys. B). Nachylić ramię mikrofonu w górę lub w dół (środek = pozycja b) tak, aby wkładka mikrofonu znajdowała się blisko ust. Podłączyć mikrofon do gniazda MIC (5). Można wykorzystać 5 m kabel przedłużający (l).
7. Istnieje możliwość podłączenia **źródeł audio** z wyjściem liniowym (np. radio, odtwarzacz CD lub MP3) do gniazda LINE (6). Jeżeli źródło audio jest wykorzystywane do emisji łała muzycznego równoległe z mówieniem przez mikrofon, musi mieć możliwość regulacji głośności sygnału na wyjściu.

6 Obsługa

- 1) Aby włączyć urządzenie, ustawić włącznik (4) na pozycję ON. Wskaźnik statusu (1) zaświeci się na niebiesko. Jeżeli kolor wskaźnika zmieni się na żółty, należy naładować baterie (☞ rozdz. 4). Podczas ładowania baterii wskaźnik świeci się na czerwono, WAP-7D może być wówczas wykorzystywany.
- 2) Ustawić żądaną głośność regulatorem VOLUME (3).
- 3) W przypadku wykorzystywania miniaturowego mikrofonu (A), włączyć go przełącznikiem (a) [górną pozycją]. W czasie przerw można wyłączyć mikrofon (dolną pozycją), aby nie zbierał niepotrzebnych dźwięków.
UWAGA! Nie kierować mikrofonu bezpośrednio w stronę głośnika. Może to spowodować powstanie sprzężenia akustycznego. Podobnie może się stać w przypadku ustawienia zbyt dużej głośności, należy wówczas odpowiednio skrócić regulator VOLUME.
- 4) Aby wyłączyć urządzenie, ustawić włącznik (4) na pozycję OFF.

7 Specyfikacja

Moc wyjściowa	
Moc RMS:	5 W
Moc max:	7 W
Pasma przenoszenia: . .	20 – 20 000 Hz
THD:	0,3 %
Max SPL:	83 dB
Zasilanie	
WAP-7D:	2 litowo-jonowe baterie akumulatorowe 3,6 V ⁻ , 2200 mAh czas pracy do 30 godzin
zasilacz:	100 – 240 V ⁻ /50 – 60 Hz/30 VA wyjście 12 V ⁻ , max 700 mA
Zakres temperatur:	0 – 40 °C
Wymiary:	85 × 130 × 26 mm
Waga:	280 g

Z zastrzeżeniem możliwości zmian.

Instrukcje obsługi są chronione prawem copyright for MONACOR® INTERNATIONAL GmbH & Co. KG. Przetwarzanie całości lub części instrukcji dla osobistych korzyści finansowych jest zabronione.

