

Diffusori ovali per sistemi d'allarme vocale
Oval-shaped speaker units for voice alarm systems
Diffuseurs ovales pour systèmes d'alarme vocale
Ovale Lautsprecher für Sprach-Alarmsysteme
Ovale luidsprekers voor alarmsystemen met gesproken woord
Difusores ovales para sistemas de alarma por voz



Safety: Compliant to EN 60065
Emergency: EN 54-24, EN 60849
Application: Indoor environments (Type A)
Protection Degree: IP32

I

Leggere attentamente il presente foglio istruzioni. PASO S.p.A. declina ogni responsabilità per danni a persone e/o cose derivanti dalla non corretta installazione e dall'uso improprio del prodotto.

La messa in opera del diffusore deve essere effettuata da personale addestrato: un'errata installazione potrebbe comportare il rischio di scossa elettrica.

Questi diffusori sono stati appositamente sviluppati per essere impiegati in sistemi d'emergenza e d'evacuazione (VES): sono infatti dotati di morsettiera ceramica e di fusibile termico, che garantiscono la salvaguardia della linea di collegamento altoparlanti nel caso in cui un possibile incendio metta fuori uso uno o più diffusori ad essa collegati. Il diffusore **C36/6-EN** è dotato di un altoparlante con trasformatore per linee a tensione costante (50, 70 e 100V); la potenza d'uscita è regolabile (6, 3 o 1,5 W). Il modello **C36/6-2EN** ha caratteristiche simili al precedente, ma è dotato di due altoparlanti da 3 W cadauno. I diffusori devono essere collegati in derivazione alla linea di distribuzione, assicurandosi che la potenza complessiva assorbita dai diffusori non ecceda quella massima fornita dall'amplificatore.

UK

Please read this instruction sheet carefully. PASO S.p.A. will accept no liability for personal injury and/or damage to property resulting from incorrect installation or improper use of the product. **The speaker unit must be set up by trained personnel. Incorrect installation could result in the risk of electric shocks.**

These speaker units have been developed specifically for use in emergency and evacuation systems (VES) and each has its own ceramic terminal strip and thermal fuse. These ensure the protection of the line connecting the loudspeakers if a fire puts one or more of the speaker units connected to it out of use. The **C36/6-EN** speaker unit has a loudspeaker with a transformer for constant-voltage lines (50, 70 and 100V). The output power is adjustable (6, 3 or 1,5 W). The **C36/6-2EN** is similar to the C36/6-EN but has two 3-W loudspeakers. The speaker units must be branched to the distribution line, making sure that the overall power absorbed by the units does not exceed the maximum power supplied by the amplifier.

F

Lire attentivement le présent feuillet d'instructions. PASO S.p.A. décline toute responsabilité pour les dommages aux personnes et/ou aux choses dus à une mauvaise installation ou à une utilisation incorrecte du produit. **La mise en place du diffuseur doit être effectuée par un personnel expert. Toute erreur d'installation pourrait présenter un risque d'électrocution.**

Ces diffuseurs ont été spécialement conçus pour être utilisés dans les systèmes de secours et d'évacuation (VES); ils sont en effet munis d'un bornier céramique et d'un fusible thermique qui assurent la protection de la ligne de raccordement des haut-parleurs au cas où un incendie potentiel mettrait hors d'usage un ou plusieurs diffuseurs qui y seraient reliés. Le diffuseur **C36/6-EN** est équipé d'un haut-parleur avec transformateur pour lignes à tension constante (50, 70 et 100V); la puissance de sortie est réglable (6, 3 ou 1,5 W). Le modèle **C36/6-2EN** a des caractéristiques semblables au précédent, mais il est équipé de deux haut-parleurs de 3 W chacun. Les diffuseurs doivent être connectés en dérivation par rapport à la ligne de distribution, en s'assurant que la puissance totale absorbée par les diffuseurs n'exécède pas la puissance maximale fournie par l'amplificateur.

D

Lesen Sie diese Anweisungen aufmerksam. PASO S.p.A. übernimmt keine Haftung für Schäden an Personen und/oder Gegenständen, die durch eine nicht ordnungsgemäße Installation und einen nicht sachgemäßen Gebrauch des Produkts verursacht werden. **Die Inbetriebnahme des Lautsprechers muss von Fachpersonal vorgenommen werden: bei falscher Installation besteht die Stromschlaggefahr.**

Diese Lautsprecherboxen wurden für den Einsatz in Notfall- und Evakuierungssystemen (VES) entwickelt: Zu diesem Zweck besitzen sie eine Keramikklembrett und eine Thermosicherung, die den Schutz der Verbindungsleitungen des Lautsprechers gewährleisten, wenn ein Brand einen oder mehrere der angeschlossenen Lautsprecher außer Betrieb setzt. Die Lautsprecherbox **C36/6-EN** ist mit einem Lautsprecher mit Trafo für Leitungen mit konstanter Spannung versehen (50, 70 und 100V); die Ausgangsleistung ist regelbar (6, 3, 1,5 W). Das Modell **C36/6-2EN** hat ähnliche Eigenschaften wie das Vorgängermodell, ist aber mit zwei Lautsprechern zu je 3 W ausgestattet. Die Lautsprecherboxen müssen als Abzweigung an den Verteilerleitung angeschlossen werden und es muss darauf sichergestellt werden, dass die von den Lautsprechern aufgenommene Gesamtleistung nicht die maximale, vom Verstärker gelieferte Leistung übersteigt.

NL

Lees dit instructieblad aandachtig door. PASO S.p.A. aanvaardt geen aansprakelijkheid voor persoonlijk letsel en/of schade aan voorwerpen die het gevolg zijn van een niet correcte installatie en een oneigenlijk gebruik van het product. **De luidspreker moet door speciaal opgeleid personeel in bedrijf worden gesteld: een onjuiste installatie kan gevaar voor elektrische schokken met zich mee brengen.**

Deze kastluidsprekers zijn speciaal ontworpen om in nood- en ontruimingssystemen (VES) ingezet te worden. Ze zijn namelijk uitgerust met een klemstrook van keramiek en een thermische beveiliging ter bescherming van de verbindingsslijn naar de luidsprekers, voor het geval één of meer op die lijn aangesloten luidsprekers door een eventuele brand buiten gebruik raken. De **C36/6-EN** is voorzien van een luidspreker met transformator voor lijnen met een constante spanning (50, 70 en 100V); het uitgangsvermogen is regelbaar (6, 3, 1,5 W). De kenmerken van het model **C36/6-2EN** komen overeen met die van het bovenstaande model, maar dit model heeft twee luidsprekers, elk van 3 W. De luidsprekers moeten met een aftakking op de verdeellijn worden aangesloten. Let op dat het totale geabsorbeerde vermogen daarbij het door de versterker geleverde maximumvermogen niet overschrijdt.

E

Leer detenidamente este folleto de instrucciones. La PASO S.p.A. rehusa cualquier responsabilidad ante daños a personas y/o cosas causados por la instalación no correcta y por el uso no adecuado del producto. **La instalación del difusor debe ser efectuada por personal capacitado: una instalación errónea puede conllevar el riesgo de sacudidas eléctricas.**

Estos difusores han sido desarrollados expresamente para ser utilizados en sistemas de emergencia y de evacuación (VES): en efecto tienen una regleta cerámica y fusible térmico, que garantizan la protección de la línea de conexión de los altavoces antes el caso de que un posible incendio ponga fuera de servicio uno o más difusores conectados con dicha línea. El difusor **C36/6-EN** lleva un altavoz con transformador para líneas de tensión constante (50, 70 y 100V); la potencia de salida es regulable (6, 3, 1,5 W). El modelo **C36/6-2EN** tiene características similares al precedente, pero lleva dos altavoces de 3 W cada uno. Los difusores se deben conectar en derivación a la línea de distribución, comprobando que la potencia total absorbida por los difusores no supere la máxima proporcionada por el amplificador.

INSTALLAZIONE E MONTAGGIO

L'installazione di questi diffusori può essere effettuata in diverse modalità, a seconda delle esigenze.

Il montaggio a parete orizzontale prevede, l'utilizzo dei fori (A); per il modello C36/6-2EN, i fori (E). In entrambi i casi, il fissaggio può essere effettuato sia con viti autofilettanti a testa svasata ($\varnothing 4 + 4,5\text{mm}$) che con tasselli ad espansione con gancio corto. **Il montaggio a parete verticale**, realizzabile SOLO con il modello C36/6-EN, prevede l'utilizzo dei fori (B). Per il fissaggio, riferirsi alle indicazioni sopra riportate.

Per il fissaggio a soffitto, utilizzare esclusivamente viti autofilettanti a testa svasata ($\varnothing 4 + 4,5\text{mm}$) da inserire, per il modello C36/6-EN nei fori (C) e per il modello C36/6-2EN nei fori (D); in entrambi i casi, far passare le teste delle viti nella parte più grande delle asole (1) e spostare/ruotare il diffusore fino a portare le teste delle viti in fondo alle asole (2).

CONNESSIONI

Collegare le terminazioni della linea alla morsettiere facendo riferimento alle indicazioni riportate in fig. 1. La potenza dei diffusori è impostata in fabbrica per linea 100V/6W. Nel caso si volesse modificare questa impostazione, è possibile cambiare la potenza di uscita tramite l'apposito terminale ad inserzione rapida facendo riferimento alla targhetta posta sul trasformatore.

...

INSTALLATION UND MONTAGE

Die Lautsprecherbox C36/6-EN ist mit einem Lautsprecher mit Trafo für Leitungen mit konstanter Spannung versehen (50, 70 und 100V); die Ausgangsleistung ist regelbar (6, 3, 1,5 W). Das Modell C36/6-2EN hat ähnliche Eigenschaften wie das Vorgängermodell, ist aber mit zwei Lautsprechern zu je 3 W ausgestattet.

Die horizontale Wandmontage sieht bei dem Modell C36/6-T die Verwendung der Löcher (A) vor, bei dem Modell C36/6-2EN werden die Löcher (E) benutzt. In beiden Fällen kann die Befestigung sowohl mit selbstschneidenden Senkschraube ($\varnothing 4 + 4,5\text{mm}$) als auch mit Spreizdübeln mit kurzem Haken erfolgen.

Die vertikale Wandmontage ist NUR bei dem Modell C36/6-EN möglich und sieht die Verwendung der Löcher (B) vor. Für die Befestigung siehe die obigen Anleitungen.

Für die Deckenmontage ausschließlich selbstschneidende Senkkopfschrauben ($\varnothing 4 + 4,5\text{mm}$) benutzen, die bei dem Modell C36/6-EN in die Löcher (C) eingesteckt werden und bei dem Modell C36/6-2EN in die Löcher (D); in beiden Fällen die Köpfe der Schrauben in den größeren Teil der Langlöcher (1) einsetzen und die Lautsprecherbox so lange verschieben/drehen, bis die Schraubenköpfe ganz in den Langlöchern eingerückt sind (2).

ANSCHLÜSSE

Die Endstücke der Leitung an das Klemmenbrett anschließen und dabei vorgehen, wie in Abb. 1 dargestellt. Die Leistung der Lautsprecher wird werkseitig für Leitungen von 100V/6W eingestellt. Falls Sie diese Einstellung ändern wollen, können Sie die Ausgangsleistung mit Hilfe des entsprechenden Endstücks mit Schnellverbindung anpassen und müssen hierfür die Angaben auf dem Typenschild am Transformator achten.

INSTALLATION AND MOUNTING

These speaker units can be installed in different ways, depending on requirements.

For **wall horizontal mounting** of the C36/6-EN, use holes (A); for C36/6-2EN use holes (E). In both cases, the units can be fixed in place either with self-tapping screws with flared heads ($\varnothing 4 + 4,5\text{mm}$) or with expansion bolts with short hooks. **Wall vertical mounting** is ONLY possible for the C36/6-EN MODEL. Use holes (B). To fix the units in place, see above.

For ceiling mounting, use only self-tapping screws with flared heads ($\varnothing 4 + 4,5\text{mm}$), to be inserted in holes (C) for the C36/6-EN and in holes (D) for the C36/6-2EN.

In both cases, insert the heads of the screws through the widest end of the slots (1) then move/turn the speaker unit until the heads of the screws are at the opposite ends of their slots (2).

CONNECTIONS

Connect the line cable ends to the terminal strip, as indicated in Fig. 1.

The output of each speaker unit is factory-set for a 100V/6W line. This setting can be changed by altering the output power by means of the quick-fit terminal, consulting the data plate on the transformer.

...

INSTALLATIE EN MONTAGE

De C36/6-EN is voorzien van een luidspreker met transformator voor lijnen met een constante spanning (50, 70 en 100V); het uitgangsvermogen is regelbaar (6, 3, 1,5 W). De kenmerken van het model C36/6-2EN komen overeen met die van het bovenstaande model, maar dit model heeft twee luidsprekers, elk van 3 W.

Ingeval van **horizontale wandmontage** aan de wand moeten bij het model C36/6-EN de gaten (A) worden gebruikt; bij het model C36/6-2EN de gaten (E). Beide modellen kunnen zowel met behulp van zelftappende schroeven met verzonken kop ($\varnothing 4 + 4,5\text{mm}$) als met pluggen met een kort haakje bevestigd worden.

UITSLUITEND het model C36/6-EN kan **verticaal gemonteerd** worden, waarbij de gaten (B) worden gebruikt. Voor de bevestiging wordt verwezen naar de bovenstaande aanwijzingen.

Gebruik voor **montage aan het plafond** uitsluitend zelftappende schroeven met verzonken kop ($\varnothing 4 + 4,5\text{mm}$), waartoe bij het model C36/6-EN de gaten (C) en bij het model C36/6-2EN de gaten (D) gebruikt moeten worden: in beide gevallen moeten de schroefkoppen door het breedste deel van de spleetopening (1) worden gebracht; verplaats/draai vervolgens de luidspreker zodanig, dat de schroefkoppen vast komen te zitten aan het andere eind van de spleetopening (2).

AANSLUITINGEN

Sluit de aansluitklemmen op de klemmenstrook aan en let daarbij op de aanwijzingen in fig. 1. Het vermogen van de luidsprekers wordt in de fabriek per lijn van 100V/6W ingesteld. Indien men deze instelling zou willen wijzigen, kan het uitgangsvermogen met behulp van de betreffende snelbevestigingsklem veranderd worden aan de hand van het gegevensplaatje op de transformator.

INSTALLATION ET MONTAGE

L'installation de ces diffuseurs peut être réalisée de différentes façons selon les exigences. L'**installation horizontale au mur** prévoit l'utilisation des trous (A) pour le modèle C36/6-EN et des trous (E) pour le modèle C36/6-2EN. Dans les deux cas la fixation peut être effectuée à l'aide de vis autotaraudeuses à tête fraisée ($\varnothing 4 + 4,5\text{mm}$) ou bien avec des chevilles expansibles à crochet court. L'**installation verticale au mur** est réalisable UNIQUEMENT avec le C36/6-T et prévoit l'utilisation des trous (B). Pour la fixation, voir les indications reportées ci-dessus. **Pour la fixation au plafond**, utiliser exclusivement des vis autotaraudeuses à tête fraisée ($\varnothing 4 + 4,5\text{mm}$) qui devront être insérées dans les trous (C) pour le modèle C36/6-EN et dans les trous (D) pour le modèle C36/6-2EN. Dans les deux cas, faire passer les têtes des vis dans la partie la plus large des boutonnières (1) puis déplacer/tourner le diffuseur jusqu'à ce que les têtes des vis se trouvent au fond de la gorge des boutonnières (2).

CONNEXIONS

Brancher les extrémités de la ligne au bornier en se référant aux indications de la fig. 1.

La puissance des diffuseurs est réglée en usine pour une ligne à 100V/6W. Pour modifier cette valeur, changer la puissance de sortie à l'aide de la borne à insertion rapide en se référant à la plaquette apposée sur le transformateur.

...

INSTALACIÓN Y MONTAJE

El difusor C36/6-EN lleva un altavoz con transformador para líneas de tensión constante (50, 70 y 100V); la potencia de salida es regulable (6, 3, 1,5 W). El modelo C36/6-2EN tiene características similares al precedente, pero lleva dos altavoces de 3 W cada uno.

El **montaje en pared horizontal** prevé, para el modelo C36/6-EN, el uso de los agujeros (A); para el modelo C36/6-2EN, de los agujeros (E). En ambos casos la fijación se puede efectuar tanto con tornillos de rosca golosa con cabeza avellanada ($\varnothing 4 + 4,5\text{mm}$) como con pernos de expansión con gancho corto.

El **montaje en pared vertical**, realizable SÓLO con el modelo C36/6-EN, prevé el uso de los agujeros (B). Para la fijación, hágase referencia a las indicaciones presentadas más arriba.

Para la **fijación en el techo**, utilizar exclusivamente tornillos de rosca golosa con cabeza avellanada ($\varnothing 4 + 4,5\text{mm}$) a introducir, para el modelo C36/6-EN en los agujeros (C) y para el modelo C36/6-2EN en los agujeros (D); en ambos casos, hacer pasar las cabezas de los tornillos en la parte más grande de las ranuras (1) y seguidamente desplazar/girar el difusor hasta llevar las cabezas de los tornillos al fondo de las ranuras (2).

CONEXIONES

Conectar los terminales de la línea al tablero de bornes, ajustándose a las indicaciones presentadas en la fig. 1. La potencia de los difusores está programada en fábrica para línea de 100V/6W. Si se desea modificar esta configuración, es posible cambiar la potencia de salida mediante el terminal previsto de conexión rápida, haciendo referencia a la placa situada en el transformador.

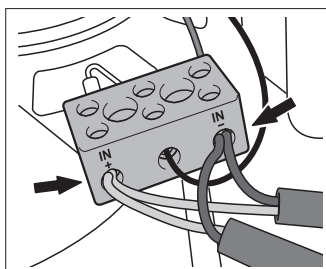

Fig. 1

C36/6-EN		C36/6-2EN			
 0068 PASO S.p.A Via Settembrini, 34 - 20020 Lainate (MI) 13 0068-CPR-033/2013 EN 54-24 Loudspeaker for voice alarm systems for fire detection and fire alarm systems for buildings C36/6-EN Type A		 0068 PASO S.p.A Via Settembrini, 34 - 20020 Lainate (MI) 16 0068-CPR-039/2016 EN 54-24 Loudspeaker for voice alarm systems for fire detection and fire alarm systems for buildings C36/6-2EN Type A			
Potenza nominale Rated output Puissance nominale	6 W (100 V)		Nennleistung Nominaal vermogen Potencia nominal		
Altoparlanti Loudspeakers Haut-parleurs	1	2	Lautsprecher Luidsprekers Altavoces		
Impedenza nominale (linea 100V) Nominal impedance (100 V line) Impédance nominale (ligne 100 V)	1667 Ω (6W) 3333 Ω (3W) 6667 Ω (1.5W)		Nennimpedanz (Leitung 100V) Nominale impedantie (100V-lijn) Impedancia nominal (línea 100V)		
Impedenza nominale (linea 70V) Nominal impedance (70 V line) Impédance nominale (ligne 70 V)	817 Ω (6W) 1633 Ω (3W) 3267 Ω (1.5W)		Nennimpedanz (Leitung 70V) Nominale impedantie (70V-lijn) Impedancia nominal (línea 70V)		
Sensibilità Sensitivity Sensibilité	92 dB (1W/1m)	86 dB (1W/1m)	Empfindlichkeit Gevoeligheid Sensibilidad		
Massima pressione sonora SPL* Max. sound pressure SPL* Pression sonore maximum SPL*	100 dB (6W/1m)	93 dB (6W/1m)	Maximaler Schalldruck SPL* Maximale geluidsdruk SPL* Nivel máximo de presión sonora SPL*		
Risposta in frequenza Frequency response Réponse en fréquence	180 ÷ 10.000 Hz	170 ÷ 16.000 Hz	Frequenzgang Frequentieresponse Respuesta en frecuencia		
Angolo di dispersione (-6 dB) Angle of dispersion (-6 dB) Angle de dispersion (-6 dB)	Horizontal plot 180° (500 Hz) 180° (1 kHz) 110° (2 kHz) 70° (4 kHz)	Vertical plot 180° (500 Hz) 180° (1 kHz) 100° (2 kHz) 90° (4 kHz)	Horizontal plot 170° (500 Hz) 150° (1 kHz) 35° (2 kHz) 30° (4 kHz)	Vertical plot 180° (500 Hz) 180° (1 kHz) 120° (2 kHz) 140° (4 kHz)	Dispersionswinkel (-6 dB) Dispersiehoek (-6 dB) Ángulo de dispersión (-6 dB)
Temperatura d'esercizio / stoccaggio Operating/storage temperature Température de fonctionnement/stockage	-25°C ÷ +55°C / -40°C ÷ 70°C		Betriebs- / Lagerungstemperatur Werk- / opslagtemperatuur Temperatura de funcionamiento / almacenamiento		
Umidità relativa Relative humidity Humidité relative	< 95%		Relative Feuchte Relatieve vochtigheid Humedad relativa		
Dimensioni Size Dimensions	258 x 169 x 72 mm		Abmessungen Afmetingen Medidas		
Peso Weight Poids	0,75 kg	0,95 kg	Gewicht Gewicht Peso		

* Misura effettuata al centro geometrico dell'altoparlante.
Measurement made at the geometric center of the loudspeaker.

C36/6-EN

Misure effettuate in campo libero simulato.
Simulated free-field measurements.

C36/6-2EN

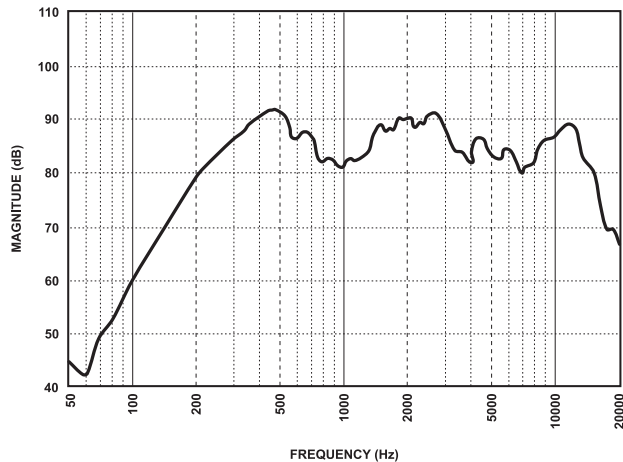
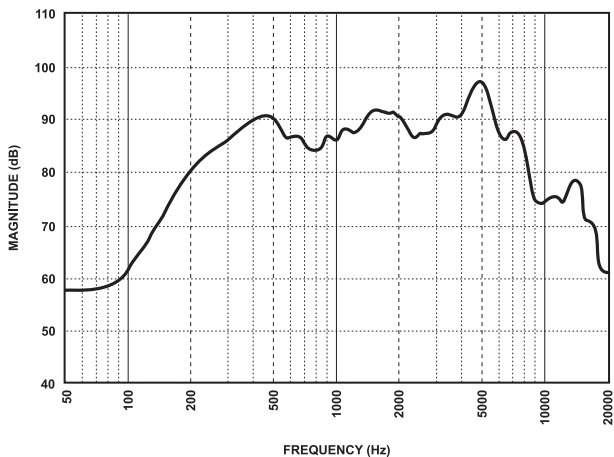

Horizontal plot

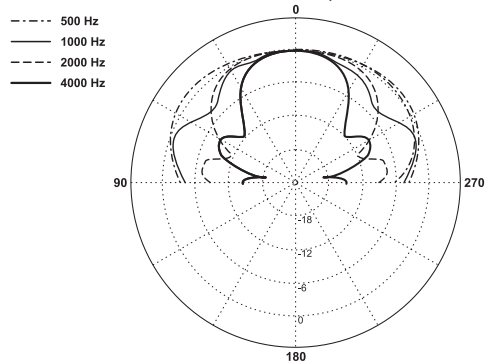

Horizontal plot

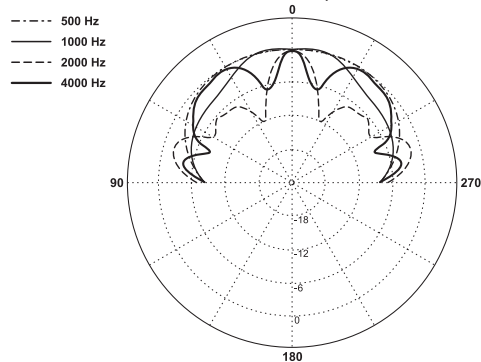

Vertical plot

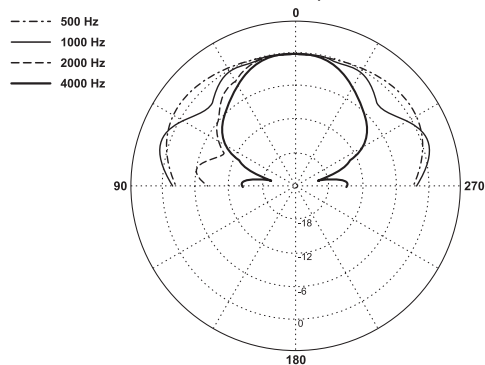

Vertical plot

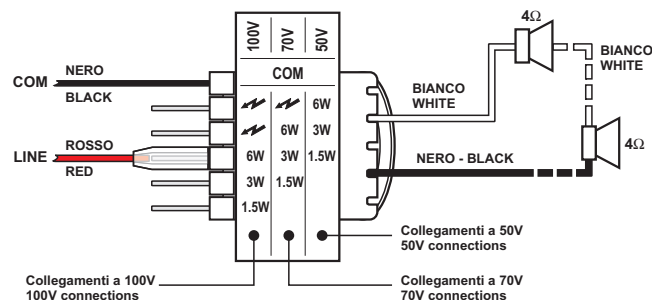
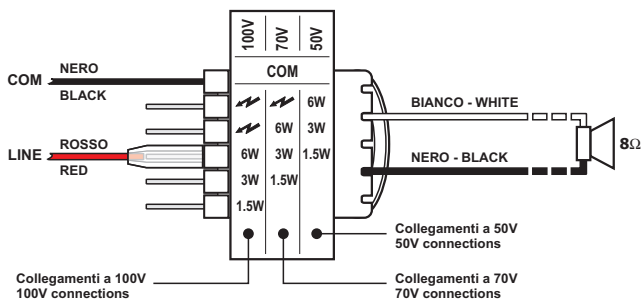
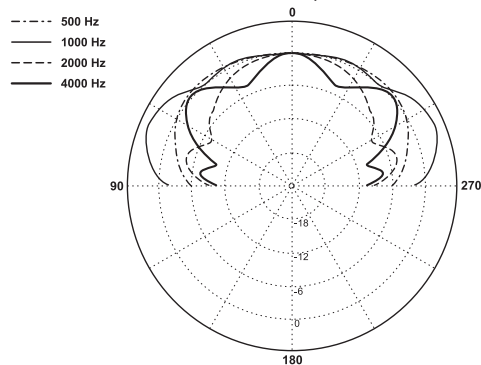

TM99-F



A series of horizontal dotted lines spanning the width of the page, providing a guide for handwriting practice.

GARANZIA

Questo prodotto è garantito esente da difetti nelle sue materie prime e nel suo montaggio; il periodo di garanzia è regolamentato dalle norme vigenti. La Paso riparerà gratuitamente il prodotto difettoso qui garantito se il difetto risulterà essersi verificato durante l'uso normale; la garanzia non si estende quindi a prodotti usati ed installati in modo errato, danneggiati meccanicamente, danneggiati da liquidi o da agenti atmosferici. Il prodotto, risultato difettoso, dovrà essere inviato alla Paso franco di spese di spedizione e ritorno. Questa garanzia non ne comprende altre, esplicite od implicite, e non comprende danni o incidenti conseguenti a persone o cose. Contattare i distributori PASO della zona per maggiori informazioni sulla garanzia.

Importante! L'utente ha la responsabilità di produrre una prova d'acquisto (fattura o ricevuta) se vuole servirsi dell'assistenza coperta da garanzia. Dovrà inoltre fornire data di acquisto, modello e numero di serie riportati sull'apparecchio; a questo scopo, compilare come promemoria dei dati richiesti lo spazio qui sotto.

MODELLO:.....
 NUMERO DI SERIE:.....
 DATA D'ACQUISTO:.....

GARANTIE

Ce produit est garanti comme étant exempt de défauts de matières premières et de fabrication. La durée de la garantie est conforme aux normes en vigueur. Paso réparera gratuitement tout produit défectueux en garantie dès lors que l'anomalie se vérifiera dans le cadre d'une utilisation normale du produit. La garantie ne couvre donc pas les produits utilisés et installés de façon erronée, endommagés mécaniquement ou encore souillés par des liquides ou des agents atmosphériques. Le produit défectueux devra être envoyé à Paso franco de frais d'expédition et de réexpédition. La présente garantie n'en inclut aucune autre, explicite ou implicite, et ne couvre pas les lésions ou dommages causés aux personnes ou aux choses. Pour plus d'informations sur la garantie, veuillez contacter le distributeur PASO de votre zone.

Important! L'utilisateur devra présenter une preuve d'achat (facture ou récépissé) pour pouvoir bénéficier de l'assistance en garantie. Il devra par ailleurs fournir la date d'achat, le modèle et le numéro de série reportés sur l'appareil. Veuillez à cette fin remplir le memento des données demandées dans le cadre ci-dessous.

MODÈLE:.....
 NUMÉRO DE SÉRIE:.....
 DATE D'ACHAT:.....

GARANTIE

Dit product is gegarandeerd vrij van materiaal- en constructiefouten; de garantietermijn wordt geregeld door de geldende wettelijke voorschriften. Paso voert de reparatie van de hier gegarandeerde defecte producten kosteloos uit, indien blijkt dat het defect tijdens normaal gebruik is opgetreden. De garantie heeft dus geen betrekking op verkeerd gebruikte of geïnstalleerde producten, producten die mechanisch beschadigd zijn of beschadigingen hebben opgelopen door vloeistoffen of de invloed van weersomstandigheden. Producten waarbij een defect is geconstateerd dienen franco verzend- en retourkosten aan Paso opgestuurd te worden. Deze garantie omvat geen enkele andere expliciete of impliciete garantie en dekt geen schade aan personen of zaken. Voor verdere informatie over de garantie dient contact opgenomen te worden met de dichtstbijzijnde PASO distributeur.

Belangrijk! De gebruiker is verantwoordelijk voor het overleggen van een aankoopbewijs (factuur of ontvangstbewijs), indien hij/zij gebruik wenst te maken van door de garantie gedekte assistentie. Bovendien moet hij/zij opgave doen van de aankoopdatum, het model en serienummer, die op het apparaat zijn aangebracht. Vul daarom de gevraagde gegevens hieronder in, als geheugensteun.

MODEL:.....
 SERIENUMMER:.....
 AANKOOPDATUM:.....

WARRANTY

This product is warranted to be free from defects in raw materials and assembly. The warranty period is governed by the applicable provisions of law. Paso will repair the product covered by this warranty free of charge if it is faulty, provided the defect has occurred during normal use. The warranty does not cover products that are improperly used or installed, mechanically damaged or damaged by liquids or the weather. If the product is found to be faulty, it must be sent to Paso free of charges for shipment and return. This warranty does not include any others, either explicit or implicit, and does not cover consequential damage to property or personal injury. For further information concerning the warranty contact your local PASO distributor.

Important! Should the user wish to avail himself of servicing under the warranty, he must provide evidence of the purchase (invoice or receipt). The user shall also indicate the date of purchase, model and serial number indicated on the equipment. For this reason, you should complete the box below as a reminder of the data required.

MODEL:.....
 SERIAL NUMBER:.....
 PURCHASE DATE:.....

GARANTIE

Für dieses Produkt wird eine Garantie für Rohmaterialfehler und Montagefehler gewährt; die Garantiezeit unterliegt den gültigen gesetzlichen Bestimmungen. Paso repariert das garantierte Produkt kostenlos, wenn sich herausstellt, dass der Defekt während des normalen Gebrauchs aufgetreten ist; die Garantie erstreckt sich demnach nicht auf Produkte, die falsch gebraucht und installiert oder mechanisch, durch Flüssigkeiten oder Umwelteinflüsse beschädigt wurden. Das defekte Produkt muss franco Versandkosten für den Hin- und Rücktransport zu und von Paso gesendet werden. Diese Garantie schließt keine weiteren, expliziten oder impliziten Leistungen und Folgeschäden an Personen, Gegenständen oder Unfälle ein. Bitte wenden Sie sich an PASO-Fachhandel in Ihrer Gegend, wenn Sie weitere Informationen zu dieser Garantie wünschen.

Wichtig! Der Kunde muss einen Verkaufsbeleg (Rechnung oder Quittung) vorlegen, wenn er Serviceleistungen, die unter die Garantie fallen, in Anspruch nehmen möchte. Er muss zu diesem Zweck außerdem das Kaufdatum angeben sowie das Modell und die Seriennummer, die auf dem Gerät vermerkt sind. Diese Daten müssen in den unten stehenden Textkästen eingetragen werden.

MODELL:.....
 SERIENNUMMER:.....
 DATUM DES ERWERBS:.....

GARANTÍA

Este producto está garantizado libre de defectos en sus materias primas y en su montaje; el periodo de garantía se rige por las normas vigentes. La Paso reparará gratuitamente el producto defectuoso aquí garantizado si el defecto resultará haberse presentado durante el uso normal; la garantía no ampara pues los productos utilizados e instalados de manera errónea, dañados mecánicamente, dañados por líquidos o por agentes atmosféricos. El producto, que haya resultado defectuoso, deberá ser enviado a la Paso con portes pagados de envío y de vuelta. Esta garantía no incluye otras, explícitas o implícitas, y no incluye daños o accidentes consiguientes a personas o cosas. Contactar con los distribuidores PASO de la zona para más información acerca de la garantía.

¡Importante! El usuario tiene la responsabilidad de presentar una prueba de compra (factura o recibo) si desea utilizar la asistencia amparada por la garantía. Deberá así mismo demostrar la fecha de compra e indicar el modelo y el número de serie indicados en el aparato; con tal fin, rellenar como memorando de los datos necesarios el cuadro siguiente.

MODELO:.....
 NÚMERO DE SERIE:.....
 FECHA DE COMPRA:.....



Avvertenze per lo smaltimento del prodotto ai sensi della Direttiva Europea 2002/96/EC Alla fine della sua vita utile il prodotto non deve essere smaltito insieme ai rifiuti urbani, ma deve essere consegnato presso gli appositi centri di raccolta differenziata predisposti dalle amministrazioni comunali, oppure presso i rivenditori che forniscono questo servizio. Smaltire separatamente un rifiuto elettrico e/o elettronico (RAEE) consente di evitare possibili conseguenze negative per l'ambiente e per la salute derivanti da un suo smaltimento inadeguato e permette di recuperare i materiali di cui è composto al fine di ottenere un importante risparmio di energia e di risorse. Su ciascun prodotto è riportato a questo scopo il marchio del contenitore di spazzatura barrato.

Important information for correct disposal of the product in accordance with EC Directive 2002/96/EC This product must not be disposed of as urban waste at the end of its working life. It must be taken to a special waste collection centre licensed by the local authorities or to a dealer providing this service. Separate disposal of electric and/or electronic equipment (WEEE) will avoid possible negative consequences for the environment and for health resulting from inappropriate disposal, and will enable the constituent materials to be recovered, with significant savings in energy and resources. As a reminder of the need to dispose of this equipment separately, the product is marked with a crossed-out wheeled dustbin.

Recommandations pour l'élimination du produit conformément à la Directive Européenne 2002/96/EC Au terme de son utilisation, le produit ne doit pas être éliminé avec les déchets urbains. L'appareil doit être remis à l'un des centres de tri sélectif agréés par l'administration communale ou à un revendeur assurant ce service. L'élimination différenciée des appareils électroniques (WEEE) permet non seulement d'éviter les retombées négatives pour l'environnement et la santé dues à une élimination incorrecte, mais aussi de récupérer les matériaux qui le composent et permet ainsi d'effectuer d'importantes économies en termes d'énergie et de ressources. Pour rappeler l'obligation d'éliminer séparément les appareils électroniques, le produit porte le symbole d'un caisson à ordures barré.

Wichtiger Hinweis für die Entsorgung des Produkts in Übereinstimmung mit der EG-Richtlinie 2002/96/EC Am Ende seiner Nutzzeit darf das Produkt nicht zusammen mit dem Siedlungsabfall beseitigt werden, sondern es muss bei den zu diesem Zweck von den städtischen Behörden eingerichteten Sammelstellen oder zu den Fachhändlern, die einen Rücknahmeservice anbieten, gebracht werden. Die getrennte Entsorgung von Elektro- und Elektronik-Altgeräten (WEEE - Waste Electric and Electronic Equipment) vermeidet mögliche negative Auswirkungen auf die Umwelt und die Gesundheit infolge einer nicht vorschriftsmäßigen Entsorgung. Zudem wird die Wiederverwertung der Materialien, aus denen das Gerät besteht, ermöglicht, so dass eine bedeutende Einsparung an Energie und Ressourcen erzielt wird. Aus diesem Grund ist das Produkt mit dem Symbol einer durchgestrichenen Mülltonne gekennzeichnet.

Belangrijke informatie voor de verwerking van het product in overeenstemming met de Europese Richtlijn 2002/96/EC Aan het einde van zijn levensduur mag het product niet samen met het gewone huishoudelijke afval worden verwerkt. Het moet naar het daartoe bestemde gemeentelijke verzamelpunt voor gescheiden afval worden gebracht, of naar een verkooppunt dat deze service verleent. Het apart verwerken van afgedankte elektrische en elektronische apparatuur (AEEA) voorkomt mogelijk negatieve gevolgen voor het milieu en de gezondheid die door een ongeschikte verwerking ontstaan en zorgt ervoor dat de materialen waaruit het apparaat is samengesteld teruggewonnen kunnen worden om een aanmerkelijke besparing van energie en grondstoffen te verkrijgen. Om op de verplichting tot gescheiden verwerking van elektrische apparatuur te wijzen, is op het product het symbool van een doorgekruiste vuilnisbak aangebracht.

Advertencias para la eliminación correcta del producto según establece la Directiva Europea 2002/96/EC Al final de su vida útil, el producto no debe eliminarse junto a los residuos urbanos. Debe entregarse a centros específicos de recogida selectiva establecidos por las administraciones municipales, o a los revendedores que facilitan este servicio. Eliminar por separado un aparato eléctrico o electrónico (WEEE) significa evitar posibles consecuencias negativas para el medio ambiente y la salud derivadas de una eliminación inadecuada y permite reciclar los materiales que lo componen, obteniendo así un ahorro importante de energía y recursos. Para subrayar la obligación de eliminar por separado el aparato, en el producto aparece un contenedor de basura móvil listado.



Questo prodotto è conforme alle Direttive della Comunità Europea sotto le quali lo stesso ricade.

This product is in keeping with the relevant European Community Directives.

Ce produit est conforme aux Directives de la Communauté Européenne auxquelles il est soumis.

Dieses Produkt entspricht den diesbezüglichen EU-Richtlinien.

Dit product is conform de Richtlijnen van de Europese Gemeenschap waaronder het valt.

Este producto cumple con sus correspondientes Directivas de la Comunidad Europea.

Nel continuo intento di migliorare i propri prodotti, la PASO S.p.A. si riserva il diritto di apportare modifiche ai disegni e alle caratteristiche tecniche in qualsiasi momento e senza alcun preavviso.

PASO S.p.A. strive to improve their products continuously, and therefore reserve the right to make changes to the drawings and technical specifications at any time and without notice.

En raison de l'amélioration constante de ses produits, PASO S.p.A. se réserve le droit d'apporter des modifications aux dessins et caractéristiques techniques à tout instant et sans préavis aucun.

In der Überzeugung, die eigenen Produkte beständig verbessern zu wollen, behält sich PASO S.p.A. das Recht vor, jederzeit und ohne Vorankündigung Änderungen an technischen Zeichnungen und - Merkmalen vorzunehmen.

Aangezien PASO S.p.A. voortdurend verbeteringen aanbrengt aan haar producten, behoudt zij zich het recht voor op ieder moment zonder voorbericht de tekeningen en technische eigenschappen aan wijzigen te onderwerpen.

Siempre con la firme intención de mejorar sus productos, Paso S.p.A. se reserva el derecho de modificar los dibujos y las características técnicas, sin preaviso alguno.

pasos S.p.A

Via Settembrini, 34 - 20020 Lainate (MI) - ITALIA
TEL. +39-02-580 77 1 (15 linee r.a.) - FAX +39-02-580 77 277
<http://www.paso.it> - UDT - 07/16 - 11/734-A

PASO C36/6-EN

**Dima di foratura • Drilling Template • Gabarit de perçage
Bohrlochschaablone • Boorsjabloon • Plantilla de perforación**

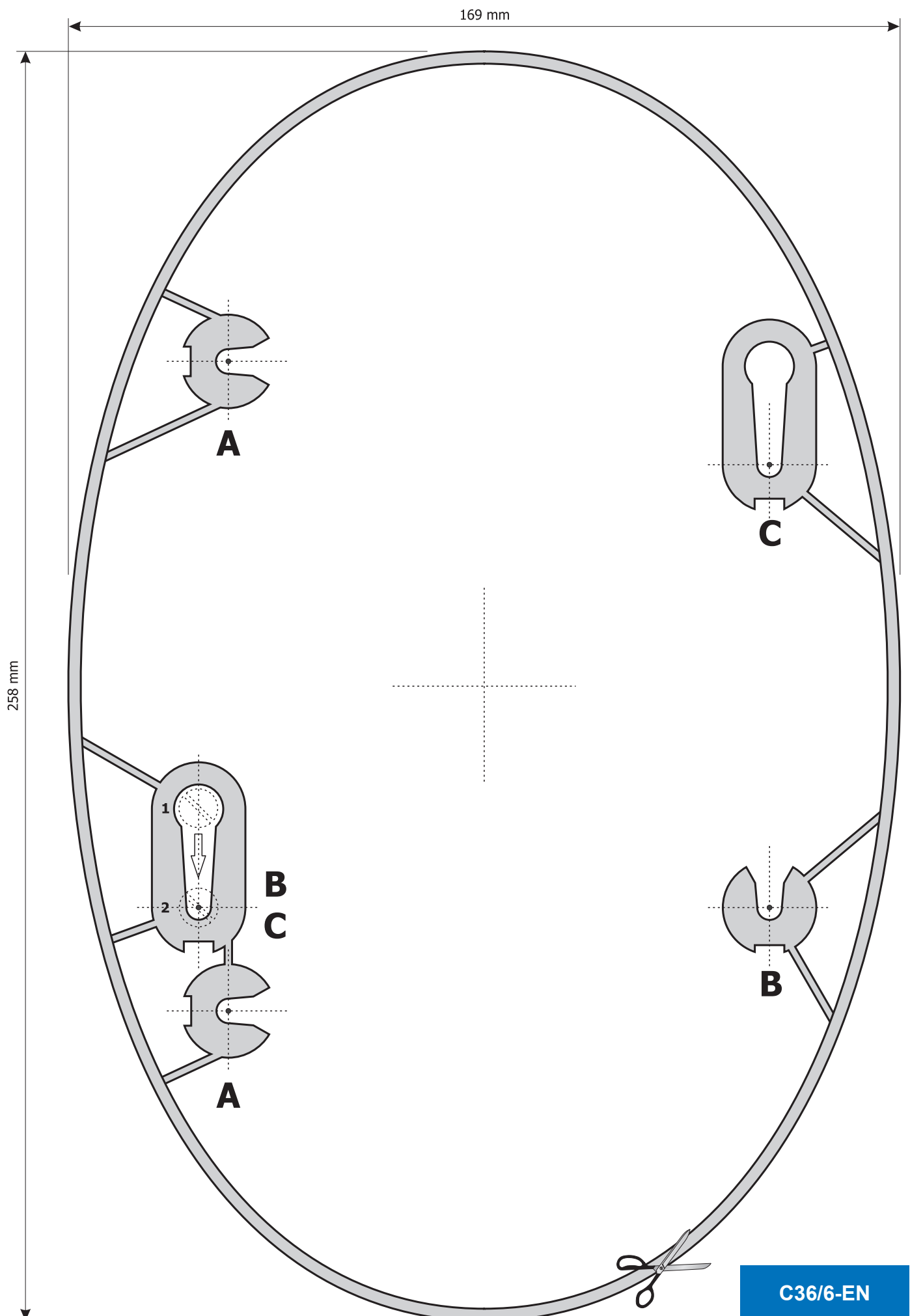

PASO C36/6-2EN

**Dima di foratura • Drilling Template • Gabarit de perçage
Bohrlochsablone • Boorsjabloon • Plantilla de perforación**

